

طُبِعَ فِي الصِّينِ  
مَطْبُوعٌ عَلَى وَرَقٍ مُعَادٍ تَصْنِيعَهُ

[www.dell.com](http://www.dell.com) | [support.dell.com](http://support.dell.com)



0FJ80GA03



طبع في بولندا

[www.dell.com](http://www.dell.com) | [support.dell.com](http://support.dell.com)



0FJ80GA03



ميزات البرامج 52

و

وسائط استرداد النظام 71

- مزود خدمة الإنترنت (ISP)
- 18 مزود خدمة الإنترنت
- 6 مشتركات الطاقة، استخدام  
مشكلات الأجهزة
- 64 تشخيص
- 59 مشكلات البرامج
- مشكلات الذاكرة
- 59 حل
- مشكلات الطاقة، حل 57
- 31 مصباح بيان حالة البطارية
- 31 مصباح مؤشر الطاقة
- 31 مصباح نشاط محرك الأقراص الثابتة
- مواقع الدعم
- 76 في جميع أنحاء العالم
- 76 مواقع الويب الخاصة بدعم شركة Dell
- 25 موصل eSATA
- 25 موصل HDMI

## ع

- 78 عمليات الإرجاع بموجب الضمان  
عناوين البريد الإلكتروني  
للدعم الفني 76
- عناوين البريد الإلكتروني الخاصة بالدعم 76

## ق

- قائمة فحص التشخيص 81

## ل

- لوحة اللمس
- الإشارات 38

## م

- محرك الأقراص الضوئية
- استخدام 42
- فتحة الإخراج في حالة الطوارئ 42
- مركز الدعم الخاص بشركة Dell 62

## ب

برامج التشغيل والتنزيلات 85

برنامج DataSafe Local Backup للنسخ الاحتياطي المحلي  
للبيانات

69 Basic

70 Professional

برنامج Factory Image Restore من Dell 72

بطاقة SIM 12

## ت

تدفق الهواء، السماح بـ 5

تسجيل الدخول إلى FTP، كمستخدم مجهول 76

تطبيق Windows Mobility Center 40

تعليمات

الحصول على المساعدة والدعم 74

## ح

حل المشكلات 56

## خ

خدمة العملاء 75

خيارات إعادة تثبيت النظام 66

## ر

رقم الصيانة

تحديد موقع 80

## ش

شبكة سلكية

كابل الشبكة، توصيل 7

مشاكل 57

شبكة لاسلكية

التوصيل 14

مشاكل 57

شحن المنتجات

للإرجاع أو الإصلاح 78

# الفهرس

## D

75 DellConnect

## W

Windows

60 معالج توافق البرامج

## ا

64 أداة استكشاف مشكلات الأجهزة وحلها

52 أقراص DVD، تشغيل وإنشاء

52 إمكانات الكمبيوتر

42 استخدام فتحة الإخراج في حالة الطوارئ

72 استعادة النسخ الأصلية للبيانات

67 استعادة النظام

52 الأقراص المضغوطة، تشغيل وإنشاء

الإشارات

38 لوحة اللمس

الإعداد، قبل أن تبدأ 5

الاتصال بالإنترنت 18

الاتصال بالشبكة

إصلاح 57

الاتصال بشركة Dell 80

الاتصال بشركة Dell عبر الإنترنت 82

التهوية، ضمان 5

التوصيل

بالإنترنت 18

العثور على مزيد من المعلومات 84

الكمبيوتر، إعداد 5

المشكلات، حل 56

المنتجات

المعلومات والشراء 77

الموارد، العثور على المزيد 84

المواصفات 86

النسخ الاحتياطي والاسترداد 53



## ملحق

## معلومات عن NOM، أو المعيار المكسيكي الرسمي (في المكسيك فقط)

تم توفير المعلومات التالية في الجهاز (الأجهزة) الموصوف في هذا المستند وفقاً لمتطلبات المعيار المكسيكي الرسمي (NOM):  
المستورد:

.Dell México S.A. de C.V

Paseo de la Reforma 2620 – Flat 11°

Col. Lomas Altas

.México, D.F 11950

رقم الطراز التنظيمي	الجهد الكهربائي	التردد	استهلاك الكهرباء	للإخراج	الجهد الكهربائي	شدة الإخراج
P20G	من 100 إلى 240 فولت من التيار المتردد	من 50 إلى 60 هرتز	1.50 أمبير/1.60 أمبير/1.70 أمبير	19.50 فولت من التيار المستمر	3.34 أمبير/4.62 أمبير	

لمزيد من التفاصيل، يرجى قراءة معلومات السلامة الواردة مع الكمبيوتر الذي بحوزتك.

للحصول على معلومات إضافية حول أفضل ممارسات الأمان، راجع [dell.com/regulatory\\_compliance](http://dell.com/regulatory_compliance).

## بيئة تشغيل الكمبيوتر

الحد الأقصى للصدمات (أثناء التشغيل - يتم قياسها أثناء تشغيل أداة Dell Diagnostics للتشخيصات على محرك الأقراص الثابتة وبذبذبة نصف موجة جيبية زمنها 2 ملي ثانية، أثناء عدم التشغيل - يتم قياسها بينما محرك الأقراص الثابتة في وضع الارتكاز العمودي وبذبذبة نصف موجة جيبية زمنها 2 ملي ثانية):

أثناء التشغيل متوسط جذر تربيعي للتسارع يبلغ 110

أثناء عدم التشغيل متوسط جذر تربيعي للتسارع يبلغ 160

الارتفاع (الحد الأقصى):

أثناء التشغيل من -15.2 إلى 3048 مترًا (من -50 إلى 10000 قدم)

أثناء التخزين من -15.2 إلى 10668 متر (من -50 إلى 35000 قدم)

مستوى المواد الملوثة المحمولة جواً G2 أو أقل كما هو محدد بمعايير ISA-S71.04-1985

## بيئة تشغيل الكمبيوتر

نطاق درجة الحرارة:

أثناء التشغيل من صفر إلى 35 درجة مئوية (من 32 إلى 95 درجة فهرنهايت)

أثناء التخزين من -40 درجة مئوية إلى 65 درجة مئوية (من -40 درجة فهرنهايت إلى 149 درجة فهرنهايت)

الرطوبة النسبية (الحد الأقصى):

أثناء التشغيل من 10% إلى 90% (دون تكاثف)

أثناء التخزين من 5% إلى 95% (دون تكاثف)

أقصى حد للاهتزاز (باستخدام نطاق اهتزاز عشوائي يحاكي بيئة المستخدم):

أثناء التشغيل متوسط جذر تربيعي عشوائي للتسارع يبلغ 0.66

أثناء عدم التشغيل متوسط جذر تربيعي عشوائي للتسارع يبلغ 1.30

## مهايئ التيار المتردد

ملاحظة: لا تستخدم سوى مهايئات التيار المتردد المحددة للاستخدام مع الكمبيوتر الذي بحوزتك. راجع معلومات السلامة الواردة مع الكمبيوتر.	
الجهد الكهربائي للإدخال	من 100 إلى 240 فولت من التيار المتردد
تيار الإدخال (الحد الأقصى)	1.50 أمبير/1.60 أمبير/1.70 أمبير
تردد الإدخال	من 50 إلى 60 هرتز
طاقة الإخراج	65 وات/90 وات
تيار الإخراج:	
65 وات	3.34 أمبير
90 وات	4.62 أمبير
جهد الإخراج المُقدر	19.5 فولت من التيار المستمر

## مهايئ التيار المتردد

نطاق درجة الحرارة:	أثناء التشغيل
من صفر إلى 40 درجة مئوية (من 32 إلى 104 درجات فهرنهايت)	
أثناء التخزين	
من -40 درجة مئوية إلى 70 درجة مئوية (من -40 درجة فهرنهايت إلى 158 درجة فهرنهايت)	
<b>الأبعاد المادية</b>	
الارتفاع	من 30.40 ملم حتى 32.80 ملم (1.20 بوصة حتى 1.29 بوصة)
العرض	343.00 ملم (13.50 بوصة)
العمق	245.80 ملم (9.68 بوصة)
الوزن (مع بطارية سداسية الخلايا)	2.27 كجم (5.01 أرطال)

## البطارية

11.10 فولت تيار مستمر (6/9) (VDC خلايا)	الجهد الكهربائي
4 ساعات (عندما لا يكون الكمبيوتر في وضع التشغيل)	زمن الشحن (تقريباً)
تختلف فترة تشغيل البطارية وفقاً لظروف التشغيل	زمن التشغيل
CR-2032	البطارية الخلوية المصغرة

## البطارية

ليثيوم أيون "ذكية" ذات 6 خلايا:	
22.80 ملم (0.90 بوصة)	الارتفاع
214.00 ملم (8.43 بوصة)	العرض
57.64 ملم (2.27 بوصة)	العمق
0.34 كجم (0.75 رطل)	الوزن
ليثيوم أيون "ذكية" ذات 9 خلايا:	
22.80 ملم (0.90 بوصة)	الارتفاع
214.00 ملم (8.43 بوصة)	العرض
78.76 ملم (3.10 بوصة)	العمق
0.52 كجم (1.15 رطل)	الوزن

الشاشة		الشاشة	
زاوية التشغيل	0 درجة (مغلقة) حتى 135 درجة	النوع	شاشة WLED فائقة الدقة مقاس 14.0 بوصة مزودة بتقنية TrueLife
زاوية العرض الأفقية	40/40	الأبعاد:	
زاوية العرض الرأسية	30/15 (ارتفاع/طول)	الارتفاع	309.40 ملم (12.18 بوصة)
نسق البكسل	0.226 ملم × 0.226 ملم	العرض	173.95 ملم (6.85 بوصة)
لوحة اللمس		الخط القطري	355.60 ملم (14.00 بوصة)
دقة موضع X/Y (وضع جدول الرسومات) الحجم:	240 حرفاً لكل بوصة	الدقة القصوى	768 × 1366
الارتفاع	44.00 ملم (1.73 بوصة)	معدل التحديث	60 هرتز
العرض	82.00 ملم (3.23 بوصة)		

الكاميرا	
دقة الكاميرا	1.0 ميجابكسل
نوع الكاميرا	عريضة فائقة الوضوح
دقة الفيديو	720 × 1280
لوحة المفاتيح	
عدد المفاتيح	86 (الولايات المتحدة وكندا)؛ 87 (أوروبا)؛ 90 (اليابان)؛ 87 (البرازيل)

بطاقات الفيديو	
المنفصلة:	
وحدة التحكم في الفيديو	AMD Radeon HD 7450M/6470M/7650M/6630M
ذاكرة الفيديو	ذاكرة DDR3 سعة 1 جيجابايت
بنية الذاكرة الموحدة (UMA):	
وحدة التحكم في الفيديو	بطاقات الرسومات طراز HD 3000 من Intel
ذاكرة الفيديو	سعة تصل إلى 1.60 جيجابايت من الذاكرة المشتركة

الصوت	
وحدة التحكم في الصوت	Realtek ALC269 HD
مكبرات الصوت	مكبرا صوت بقوة 2 وات
عناصر التحكم في مستوى الصوت	قوائم البرامج وعناصر التحكم في الوسائط

## قارئ بطاقات الوسائط

البطاقات المدعومة	بطاقة الذاكرة الرقمية الآمنة (SD)
	البطاقة الرقمية الآمنة ذات السعة الممتدة (SDXC)
	البطاقة الرقمية الآمنة عالية السعة (SDHC)
	بطاقة Memory Stick (بطاقة MS)
	بطاقة Memory Stick PRO (بطاقة MS-PRO)
	بطاقة MultiMedia Card للوسائط المتعددة (MMC)
	البطاقة الفائقة متعددة الوسائط (MMC+)
	بطاقة xD-Picture

## الاتصالات

المودم (اختياري)	مودم USB خارجي V.92 بسرعة 56 كيلو
مهايئ الشبكة	شبكة محلية (LAN) إيثرنت بسرعة 10/100 على لوحة النظام
الخيارات اللاسلكية	الشبكة المحلية اللاسلكية (WLAN) وشبكة الاتصال اللاسلكية واسعة النطاق (WWAN) (الاختيارية) وشبكة WiMax/Wi-Fi abgn/ agn وتقنية Bluetooth اللاسلكية (اختيارية)/شبكة Wi-Di (اختيارية)

الموصلات		الذاكرة	
موصل ذو 4 سنون متوافق مع USB 2.0	USB	ذاكرة SODIMM DDR3 بسرعة 1333 ميجاهرتز	نوع الذاكرة
موصلان يحتويان على 4 سنون متوافقان مع USB 3.0		 <b>ملاحظة:</b> للحصول على إرشادات حول ترقية الذاكرة، راجع دليل الخدمة على العنوان <a href="http://support.dell.com/manuals">support.dell.com/manuals</a>	
موصل واحد ذو 15 فتحة	بطاقات الفيديو		
موصل eSATA/USB مُجمَع واحد ذو 7 سنون/4 سنون مزود بـ PowerShare	موصل eSATA		
فتحة لقارئ بطاقات وسائط يمكنه قراءة 8 أنواع بطاقات في فتحة واحدة	قارئ بطاقات الوسائط		
		موصل دخل ميكروفون وموصل سماعات الرأس/مكبرات الصوت الاستريو	الصوت
		فتحة واحدة لبطاقة Mini-Card كاملة الحجم (اختيارية)	بطاقة Mini-Card
		فتحة بطاقة Mini-Card متوسطة الحجم	
		موصل واحد ذو 19 سناً	موصل HDMI
		موصل RJ45 واحد	مهايئ الشبكة



## المواصفات

يوفر هذا القسم معلومات قد تحتاجها عند إعداد الكمبيوتر الذي بحوزتك وتحديث برامج التشغيل الخاصة به وترقيته.

📌 **ملاحظة:** قد تختلف العروض باختلاف المنطقة. لمزيد من المعلومات المتعلقة بتهيئة جهاز الكمبيوتر الذي بحوزتك، راجع قسم **معلومات مفصلة عن النظام** في مركز الدعم الخاص بشركة Dell. لبدء تشغيل مركز الدعم الخاص بشركة Dell، انقر فوق **Start** (ابدأ) → **All Programs** (كافة البرامج) → **Dell Support Center** → **Dell** (مركز الدعم الخاص بشركة Dell) → **Launch Dell Support Center** (بدء تشغيل مركز الدعم الخاص بشركة Dell).

الذاكرة		طراز الكمبيوتر	
موصل وحدة الذاكرة	موصل SODIMM يمكن الوصول إليهما من قِبل المستخدم	Dell Inspiron N4110	
الذاكرة		معلومات الكمبيوتر	
سعات وحدة الذاكرة	1 جيجابايت و 2 جيجابايت و 4 جيجابايت	مجموعة شرائح النظام	Mobile
الحد الأدنى لسعة الذاكرة	2 جيجابايت	Intel 6	
الحد الأقصى للذاكرة	8 جيجابايت	Intel Core i3	أنواع المعالجات
سعات الذاكرة المتاحة	2 جيجابايت و 3 جيجابايت و 4 جيجابايت و 6 جيجابايت و 8 جيجابايت	Intel Core i5	
		Intel Core i7	
		Intel Pentium	ثنائي المراكز

## في حالة الحاجة إلى:

## راجع:

مستندات الأمان والمعلومات التنظيمية الواردة مع الكمبيوتر  
وراجع أيضًا [dell.com/regulatory\\_compliance](https://dell.com/regulatory_compliance)

العثور على معلومات حول أفضل ممارسات السلامة للكمبيوتر  
الذي بحوزتك

مراجعة معلومات الضمان والبنود والشروط (الولايات المتحدة  
فقط) وإرشادات السلامة والمعلومات التنظيمية ومعلومات الهندسة  
البشرية والتصميم المريح للمستخدم واتفاقية ترخيص المستخدم  
النهائي

[support.dell.com](https://support.dell.com)

البحث عن برامج التشغيل والتنزيلات والملفات التعريفية

الوصول إلى الدعم الفني وتعليمات المنتج

التحقق من حالة طلب الشراء الخاصة بالمشتريات الجديدة

العثور على حلول وأجوبة على الأسئلة الشائعة

تحديد مكان المعلومات للحصول على آخر التحديثات حول  
التغييرات الفنية التي تم إدخالها على الكمبيوتر الذي بحوزتك أو  
مواد مرجعية فنية متقدمة للفنيين أو المستخدمين المتمرسين

## العثور على مزيد من المعلومات والموارد

راجع:	في حالة الحاجة إلى:
"وسائط استرداد النظام" في الصفحة 71	إعادة تثبيت نظام التشغيل
"أداة Dell Diagnostics للتشخيصات" في الصفحة 64	تشغيل برنامج تشخيصي للكمبيوتر الذي بحوزتك
"موقع الويب الخاص بخدمة My Dell Downloads" في الصفحة 63	إعادة تثبيت برنامج النظام
<b>support.dell.com</b>	لمزيد من المعلومات حول نظام التشغيل Microsoft Windows ومزاياه
دليل الخدمة على موقع الويب <b>support.dell.com/manuals</b>	ترقية الكمبيوتر باستخدام مكونات جديدة أو إضافية، مثل محرك أقراص ثابتة جديد
 <b>ملاحظة:</b> في بعض الدول، قد يؤدي فتح الكمبيوتر واستبدال أجزاء منه إلى إبطال الضمان. التحقق من الضمان و سياسات إرجاع المنتجات قبل العمل في الكمبيوتر.	إعادة تركيب جزء تالف أو معيب أو استبداله
الجزء السفلي من الكمبيوتر مركز الدعم الخاص بشركة Dell. لمزيد من المعلومات، راجع "مركز الدعم الخاص بشركة Dell" في الصفحة 62.	العثور على رقم الصيانة/رمز الخدمة السريعة - يتعين عليك استخدام رقم الصيانة لتعريف جهاز الكمبيوتر الذي بحوزتك على موقع الويب <b>support.dell.com</b> أو للاتصال بالدعم الفني



## الاتصال بشركة Dell

بالنسبة للعملاء في الولايات المتحدة الأمريكية، يُرجى الاتصال على  
800-WWW-DELL (800-999-3355).

 **ملاحظة:** إذا لم يكن لديك اتصال إنترنت نشط، فيمكنك العثور على معلومات الاتصال على فاتورة الشراء أو إيصال الشحن أو الفاتورة أو كتيب منتج Dell.

توفر Dell العديد من خيارات الدعم والخدمة القائمة على الهاتف والإنترنت. وتختلف حالة التوفر وفقاً للدولة والمنتج، وقد لا تتوفر بعض الخدمات في منطقتك.

للاتصال بشركة Dell للاستفسار عن مسائل متعلقة بالمبيعات أو الدعم الفني أو خدمة العملاء:

1. تفضل بزيارة موقع الويب  
[dell.com/ContactDell](http://dell.com/ContactDell)
2. حدد دولتك أو منطقتك.
3. حدد الخدمة أو رابط الدعم المناسب وفقاً لمتطلباتك.
4. اختر وسيلة الاتصال بشركة Dell الملائمة لك.

راجع وثائق نظام التشغيل الخاص بك لتحديد محتويات ملفات بدء تشغيل الكمبيوتر. إذا كان الكمبيوتر متصلاً بطابعة، فقم بطباعة كل ملف. أو قم بتسجيل محتويات كل ملف قبل الاتصال بشركة Dell.

• رسالة الخطأ أو رمز إشارة التنبيه الصوتية أو الرمز التشخيصي:

• وصف المشكلة وإجراءات استكشاف المشكلات وحلها التي قمت بها:

### قائمة تدقيق التشخيص

- الاسم:
- التاريخ:
- العنوان:
- رقم الهاتف:
- رقم الصيانة (الرمز الشريطي الموجود على الجزء السفلي من الكمبيوتر):
- رمز الخدمة السريعة:
- رقم تحويل المواد المرتجعة (إذا ما تم الحصول عليه من فني دعم Dell):
- نظام التشغيل المستخدم وإصداره:
- الأجهزة:
- بطاقات التوسعة:
- هل أنت متصل بشبكة؟ نعم/لا
- الشبكة والإصدار ومهايئ الشبكة:
- البرامج وإصداراتها:

تذكر أن تقوم بملء "قائمة فحص التشخيصات" التالية. قم بتشغيل الكمبيوتر إن أمكن ذلك قبل الاتصال بشركة Dell للحصول على المساعدة واتصل من هاتف بجوار الكمبيوتر أو قريب منه. قد يُطلب منك كتابة بعض الأوامر على لوحة المفاتيح، أو إعداد معلومات تفصيلية أثناء العمليات، أو تجربة خطوات أخرى لاستكشاف الأخطاء وإصلاحها لا تتم إلا على الكمبيوتر نفسه. تأكد من وجود وثائق الكمبيوتر في متناول يدك.

## قبل الاتصال

ملاحظة: يجب أن يكون رمز الخدمة السريعة في متناول يدك عندما تقوم بالاتصال. فهذا الرمز يساعد النظام الهاتفي لخدمة الدعم الآلي من Dell على توجيهه مكالمتك بشكل أكثر فعالية. وقد تتم مطالبتك أيضًا بإدخال رقم الصيانة الخاص بك.

### تحديد موقع رقم الصيانة ورمز الخدمة السريعة

يمكن العثور على رقم الصيانة ورمز الخدمة السريعة الخاص بالكمبيوتر الذي بحوزتك على الملصق الموجود بأسفل الكمبيوتر.

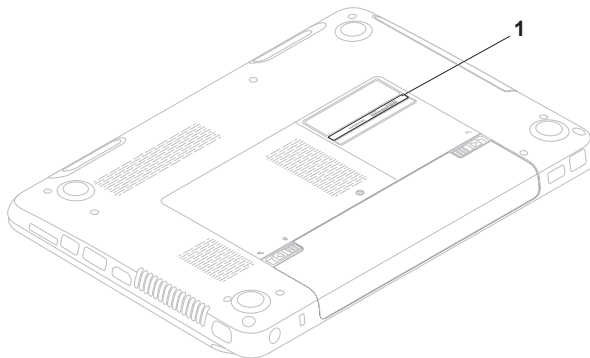

1 رقم الصيانة ورمز الخدمة السريعة

5. قم بتغليف المعدات التي ستقوم بإرجاعها باستخدام مواد التغليف الأصلية (أو مواد مكافئة لها).

 **ملاحظة:** ستتحمل مسؤولية سداد مصاريف الشحن. كما تتحمل مسؤولية تأمين أي منتج يتم إرجاعه إلى جانب تحملك لمسؤولية فقدانه أثناء شحنه إلى Dell. ولا يسمح بأنظمة الدفع عند التسليم (C.O.D).

 **ملاحظة:** لن يتم قبول المرتجعات التي لا تلتزم بأي من المتطلبات السابقة في مركز الاستلام التابع لشركة Dell وسيتم إرجاعها إليك.



## إرجاع العناصر لإصلاحها بموجب الضمان أو رد ثمنها

يجب إعداد كل العناصر التي سيتم إرجاعها سواء للإصلاح أو لرد الثمن، وذلك على النحو التالي:

**ملاحظة:** قبل إرجاع المنتج إلى Dell، تأكد من إجراء

نسخ احتياطي لأية بيانات موجودة على محرك (محركات) الأقراص الثابتة وعلى أي جهاز تخزين آخر بالمنتج. وقم بإزالة جميع المعلومات السرية والخاصة والشخصية، وكذلك كل الوسائط القابلة للإزالة كالأقراص المضغوطة وبطاقات الوسائط. لا تتحمل Dell مسؤولية أي مما يتضمنه المنتج عند إعادتك إياه من معلومات سرية أو خاصة أو شخصية أو بيانات مفقودة أو تالفة أو وسائط قابلة للإزالة تالفة أو مفقودة.

1. اتصل بشركة Dell للحصول على رقم تحويل المواد المرتجعة، واكتب الرقم بشكل واضح وبارز على صندوق التغليف من الخارج. لمعرفة رقم الهاتف الذي يمكنك الاتصال به من منطقتك، راجع "الاتصال بشركة Dell" في الصفحة 82.

2. قم بإرفاق نسخة من الفاتورة وخطاب يوضح سبب الإرجاع.

3. قم بإرفاق نسخة من "قائمة فحص التشخيصات" (راجع "قائمة فحص التشخيصات" في الصفحة 81)، مع توضيح الاختبارات التي أجريتها إلى جانب أية رسائل خطأ ظهرت عند استخدام أداة Dell Diagnostics للتشخيصات (راجع "أداة Dell Diagnostics للتشخيصات" في الصفحة 64).

4. قم بإرفاق أية ملحقات تخص العنصر (العناصر) الذي تقوم بإرجاعه (كابل مهائئ التيار المتردد والبرامج والأدلة وما إلى ذلك) إذا كان الإرجاع سيتم بغرض رد الثمن.

## معلومات المنتج

إذا كنت بحاجة إلى معلومات حول المنتجات الإضافية التي توفرها Dell، أو كنت ترغب في تقديم طلب شراء، فنتفضل بزيارة موقع الويب **dell.com**. للحصول على رقم الهاتف للاتصال بمنطقتك أو للتحدث إلى أحد متخصصي المبيعات، راجع "الاتصال بشركة Dell" في صفحة 82.

## خدمة حالة الطلب التلقائية

للتحقق من حالة أي من منتجات Dell التي طلبت شراءها، يمكنك زيارة موقع الويب **support.dell.com** أو الاتصال بخدمة حالة الطلب المشغلة تلقائيًا. سوف تسمع رسالة مسجلة تطالبك بتقديم المعلومات الضرورية لتحديد طلبك والإبلاغ عن حالته.

إذا كنت تعاني من أية مشكلة بشأن طلب الشراء الخاص بك، كفقد بعض الأجزاء أو استلام أجزاء غير صحيحة أو فاتورة غير دقيقة، فاتصل بشركة Dell للحصول على مساعدة العملاء. يجب أن تكون الفاتورة أو إيصال الشحن في متناول يديك عند اتصالك.

لمعرفة رقم الهاتف الذي يمكنك الاتصال به من منطقتك، راجع "الاتصال بشركة Dell" في الصفحة 82.

## الخدمات المتوفرة عبر الإنترنت

يمكنك التعرف على المنتجات والخدمات التي تقدمها Dell على مواقع الويب التالية:

**dell.com** •

**dell.com/ap** • (دول آسيا/الدول المطلة على المحيط الهادئ فقط)

**dell.com/jp** • (اليابان فقط)

**euro.dell.com** • (أوروبا فقط)

**dell.com/la** • (دول أمريكا اللاتينية والبحر الكاريبي)

**dell.ca** • (كندا فقط)

يمكنك الوصول إلى دعم Dell عبر مواقع الويب وعناوين البريد الإلكتروني التالية:

## مواقع الويب الخاصة بدعم شركة Dell

**support.dell.com** •

**support.jp.dell.com** • (اليابان فقط)

**support.euro.dell.com** • (أوروبا فقط)

**supportapj.dell.com** • (دول آسيا المطلة على المحيط الهادئ فقط)

## عناوين البريد الإلكتروني لدعم Dell

**mobile\_support@us.dell.com** •

**support@us.dell.com** •

**la-techsupport@dell.com** • (دول أمريكا

اللاتينية والبحر الكاريبي فقط)

**apsupport@dell.com** • (دول آسيا/المحيط الهادئ

فقط)

## عناوين البريد الإلكتروني لقسم التسويق والمبيعات

### بشركة Dell

**apmarketing@dell.com** • (دول آسيا/المحيط

الهادئ فقط)

**sales\_canada@dell.com** • (كندا فقط)

## بروتوكول نقل الملفات (FTP) دون اسم مستخدم

### وكلمة مرور

**ftp.dell.com** •

تسجيل الدخول كمستخدم: anonymous، واستخدام عنوان

البريد الإلكتروني الخاص بك ككلمة مرور.

## DellConnect

إن DellConnect عبارة عن أداة بسيطة للوصول عبر الإنترنت تتيح لأي عضو من فريق الدعم والخدمات في شركة Dell إمكانية الوصول إلى الكمبيوتر الخاص بك من خلال اتصال ذي نطاق ترددي عريض وتشخيص المشكلة التي يواجهها الكمبيوتر وإصلاحها، وذلك كله تحت إشرافك. لمزيد من المعلومات، تفضل بزيارة موقع [dell.com/DellConnect](http://dell.com/DellConnect).

## الدعم الفني وخدمة العملاء

تتوفر خدمة الدعم من Dell من أجل الإجابة على أسئلتك المتعلقة بأجهزة Dell. ويستخدم فريق الدعم لدينا تشخيصات قائمة على الكمبيوتر لتزويدك بإجابات سريعة ودقيقة.

للاتصال بخدمة الدعم من Dell، راجع "قبل الاتصال" في صفحة 80، ثم راجع معلومات الاتصال الخاصة بمنطقتك أو انتقل إلى موقع [support.dell.com](http://support.dell.com).

## الوصول إلى التعليمات

إذا واجهت مشكلة متعلقة بالكمبيوتر، يمكنك إكمال الخطوات التالية لتشخيص المشكلة واستكشاف أخطائها وإصلاحها:

1. راجع "حل المشكلات" في صفحة 56 للحصول على المعلومات والإجراءات الخاصة بالمشكلة التي يتعرض لها الكمبيوتر لديك.
2. راجع "أداة Dell Diagnostics للتشخيصات" في الصفحة 64 لمعرفة الإجراءات الخاصة بكيفية تشغيل اختبارات التشخيص.
3. قم بملء "قائمة فحص التشخيصات" في صفحة 81.
4. استخدم المجموعة الشاملة من خدمات Dell الفورية عبر الإنترنت المتاحة على موقع دعم Dell على الويب ([support.dell.com](http://support.dell.com)) وذلك للحصول على تعليمات حول إجراءات التنبيه واستكشاف المشكلات وحلها.
- راجع "الخدمات المتوفرة عبر الإنترنت" في الصفحة 76 للحصول على قائمة شاملة بخدمات دعم Dell المتوفرة عبر الإنترنت.
5. إذا لم تساعد الخطوات السابقة على حل المشكلة، فراجع "قبل الاتصال" في الصفحة 80.

**ملاحظة:** اتصل بقسم الدعم التابع لشركة Dell من هاتف قريب من الكمبيوتر أو بجانبه حتى يتمكن فريق الدعم من مساعدتك في أية إجراءات ضرورية.

**ملاحظة:** قد لا يكون نظام "رمز الخدمة السريعة" من Dell متوفرًا في جميع الدول.

عندما يطالبك نظام الهاتف الآلي من Dell بذلك، فأدخل "رمز الخدمة السريعة" الخاص بجهازك ليتم توجيه المكالمات مباشرة إلى موظف الدعم المناسب. وإذا لم يكن لديك رمز خدمة سريعة، فافتح المجلد **Dell Accessories (ملحقات Dell)** وانقر نقرًا مزدوجًا فوق **Express Service Code (رمز الخدمة السريعة)**، ثم اتبع الإرشادات.

**ملاحظة:** لا تتوفر بعض الخدمات دائمًا في جميع المواقع خارج الولايات الأمريكية الموجودة بقارة أمريكا الشمالية. لذا، فاتصل بمندوب Dell المحلي للحصول على معلومات حول مدى توفر هذه الخدمات.

ملاحظة: إذا كنت لا ترغب في المتابعة باستخدام الخيار **Factory Image Restore** (استعادة النسخ الأصلية للبيانات)، فانقر فوق **Cancel** (إلغاء).

8. حدد مربع الاختيار لتأكيد رغبتك في متابعة إعادة تهيئة محرك الأقراص الثابتة واستعادة برامج النظام إلى حالة المصنع، ثم انقر فوق **Next** (التالي).
- تبدأ عملية الاستعادة وقد يستغرق استكمالها خمس دقائق أو أكثر. تظهر رسالة عند استعادة نظام التشغيل والتطبيقات المثبتة في المصنع إلى حالة المصنع.
9. انقر فوق **Finish** (إنهاء) لإعادة تشغيل الكمبيوتر.

3. حدد **Repair Your Computer** (إصلاح جهاز الكمبيوتر).

يظهر الإطار **System Recovery Options** (خيارات استرداد النظام).

4. حدد أحد تخطيطات لوحة المفاتيح وانقر فوق **Next** (التالي).
5. للوصول إلى خيارات استرداد النظام، قم بتسجيل الدخول كمستخدم محلي. أما للوصول إلى سطر الأوامر، فاكتب administrator (مسئول) في حقل **User Name** (اسم المستخدم) ثم انقر فوق **OK** (موافق).

6. انقر فوق برنامج **Factory Image Restore** من **Dell**

تظهر شاشة الترحيب الخاصة بـ **Dell Factory Image Restore** (استعادة النسخ الأصلية للبيانات من Dell).

ملاحظة: وفقاً للتهيئة التي حددتها، فقد تحتاج إلى تحديد **Dell Factory Tools** (أدوات المصنع من Dell)، ثم **Dell Factory Image Restore** (استعادة النسخ الأصلية للبيانات من Dell).

7. انقر فوق **Next** (التالي).
- تظهر شاشة **Confirm Data Deletion** (تأكيد حذف البيانات).

لا تلجأ إلى استخدام برنامج Factory Image Restore من Dell إلا كوسيلة أخيرة لاستعادة نظام التشغيل. يؤدي هذا الخيار إلى استعادة محرك الأقراص الثابتة إلى حالة التشغيل التي كان عليها عند شراء الكمبيوتر. يتم حذف أية برامج أو ملفات تمت إضافتها بعد استلام الكمبيوتر — بما في ذلك ملفات البيانات — بشكل دائم من محرك الأقراص الثابتة. وملفات البيانات تتضمن المستندات وجداول البيانات ورسائل البريد الإلكتروني والصور الفوتوغرافية الرقمية وملفات الموسيقى وما إلى ذلك. قم بإنشاء نُسَخ احتياطية لكافة البيانات قبل استخدام خيار Dell Factory Image Restore (استعادة النسخ الأصلية للبيانات من Dell) إذا أمكن ذلك.

## بدء تشغيل خيار Dell Factory Image Restore (استعادة النسخ الأصلية للبيانات من Dell)

1. قم بتشغيل الكمبيوتر.
  2. عند ظهور شعار DELL، اضغط على المفتاح <F8> عدة مرات للوصول إلى إطار **Advanced Boot Options** (خيارات التمهيد المتقدمة).
- ملاحظة:**  إذا انتظرت لفترة طويلة وظهر شعار نظام التشغيل، فتابع الانتظار حتى تشاهد سطح مكتب نظام التشغيل Microsoft Windows، ثم قم بإيقاف تشغيل الكمبيوتر وأعد المحاولة.

## استعادة النسخ الأصلية للبيانات من Dell

**تنبيه:**  يؤدي استخدام الخيار Dell Factory Image Restore (استعادة النسخ الأصلية للبيانات من Dell) من أجل استعادة نظام التشغيل إلى حذف جميع البيانات الموجودة على محرك الأقراص الثابتة بشكل دائم وإزالة أية برامج أو برامج تشغيل تم تثبيتها بعد استلامك للكمبيوتر. لذا فإن أمكن ذلك، فعليك بإنشاء نسخة احتياطية من البيانات قبل اللجوء إلى استخدام هذا الخيار. لا تستخدم برنامج **Factory Image Restore** من Dell إلا إذا لم يساعد الخيار **System Restore** (استعادة النظام) على حل مشكلة نظام التشغيل لديك.

**ملاحظة:**  قد لا يتوفر خيار Dell Factory Image Restore (استعادة النسخ الأصلية للبيانات من Dell) في دول بعينها أو على أجهزة كمبيوتر معينة.

**ملاحظة:**  إذا لم يكن الخيار Dell Factory Image Restore (استعادة النسخ الأصلية للبيانات من Dell) متوفرًا على الكمبيوتر الذي بحوزتك، فاستخدم تطبيق Dell DataSafe Local Backup للنسخ الاحتياطي المحلي للبيانات (راجع "تطبيق Dell DataSafe Local Backup للنسخ الاحتياطي المحلي للبيانات" في الصفحة 68) لاستعادة نظام التشغيل.

## وسائط استرداد النظام

لاستعادة البرامج المثبتة في المصنع بواسطة Dell لجهاز الكمبيوتر الذي بحوزتك باستخدام وسائط استرداد النظام:

1. أدخل قرص استرداد النظام أو وحدة USB وأعد تشغيل الكمبيوتر.

2. عند ظهور شعار DELL، اضغط على <F12> فوراً.

 **ملاحظة:** إذا انتظرت لفترة طويلة وظهر شعار نظام التشغيل، فتابع الانتظار حتى تشاهد سطح مكتب نظام التشغيل Microsoft Windows، ثم قم بإيقاف تشغيل الكمبيوتر وأعد المحاولة.

3. حدد جهاز التمهيد المناسب من القائمة واضغط على المفتاح <Enter>.

4. اتبع الإرشادات التي تظهر على الشاشة.

△ تنبيه: رغم أن وسائط استرداد النظام تم تصميمها خصيصاً للاحتفاظ بملفات البيانات على الكمبيوتر، إلا أنه يوصى بنسخ ملفات البيانات الخاصة بك احتياطياً قبل استخدام وسائط استرداد النظام.

ويمكنك استخدام وسائط استرداد النظام ، التي تم إنشاؤها باستخدام تطبيق DataSafe Local Backup للنسخ الاحتياطي المحلي للبيانات من Dell، لاستعادة محرك الأقراص الثابتة إلى الحالة التشغيلية التي كان عليها عند شرائك للكمبيوتر مع الاحتفاظ بملفات البيانات على الكمبيوتر.

استخدم وسائط استرداد النظام في حالة:

- عطل في نظام التشغيل يحول دون استخدام خيارات الاسترداد التي تم تثبيتها على الكمبيوتر.
- عطل بمحرك الأقراص الثابتة يحول دون استرداد البيانات.



## الترقية إلى الإصدار Professional من تطبيق Dell DataSafe Local Backup للسنخ الاحتياطي المحلي للبيانات

 ملاحظة: قد يكون الإصدار Professional من تطبيق Dell DataSafe Local Backup للسنخ الاحتياطي المحلي للبيانات مثبتًا على الكمبيوتر الذي بحوزتك، وذلك إذا كنت قد طلبت إياه وقت الشراء.

ويوفر الإصدار Professional من تطبيق Dell DataSafe Local Backup للسنخ الاحتياطي المحلي للبيانات مزايا إضافية تتيح لك ما يلي:

- إنشاء نسخة احتياطية من محتويات الكمبيوتر واستعادته بناءً على أنواع الملفات
- نسخ الملفات احتياطيًا إلى جهاز تخزين محلي
- جدولة النسخ الاحتياطية التلقائية

للترقية إلى الإصدار Professional من تطبيق Dell DataSafe Local Backup للسنخ الاحتياطي المحلي للبيانات:

1. انقر نقرًا مزدوجًا فوق رمز تطبيق Dell DataSafe Local Backup للسنخ الاحتياطي المحلي للبيانات  في منطقة الإخطارات على سطح المكتب لديك.
2. انقر فوق **UPGRADE NOW!** (ترقية الآن!)
3. اتبع الإرشادات التي تظهر على الشاشة.

6. حدد Dell DataSafe Restore and Emergency Backup (استعادة البيانات باستعمال خدمة Dell DataSafe والنسخ الاحتياطي في حالة الطوارئ) من القائمة System Recovery Options (خيارات استرداد النظام) واتبع الإرشادات التي تظهر على الشاشة.

 ملاحظة: قد تستغرق عملية الاستعادة ساعة أو أكثر بناءً على حجم البيانات المطلوب استعادتها.

 ملاحظة: لمزيد من المعلومات، راجع المقال رقم 353560 بقاعدة المعارف على العنوان [support.dell.com](http://support.dell.com).

## الإصدار Basic من تطبيق DataSafe Local Backup من Dell للنسخ الاحتياطي المحلي للبيانات

لاستعادة البرامج المثبتة في المصنع بواسطة Dell مع الحفاظ على ملفات البيانات في نفس الوقت، قم بالتالي:

1. أوقف تشغيل الكمبيوتر.
2. افصل جميع الأجهزة (محرك أقراص USB والطابعة وما إلى ذلك) المتصلة بالكمبيوتر وقم بإزالة أية مكونات مادية داخلية تمت إضافتها حديثاً.

**ملاحظة:** لا تقم بفصل مهايئ التيار المتردد.

3. قم بتشغيل الكمبيوتر.
4. عند ظهور شعار DELL، اضغط على المفتاح <F8> عدة مرات للوصول إلى إطار **Advanced Boot Options** (خيارات التمهيد المتقدمة).

**ملاحظة:** إذا انتظرت لفترة طويلة وظهر شعار نظام التشغيل، فتابع الانتظار حتى تشاهد سطح مكتب نظام التشغيل Microsoft Windows، ثم قم بإيقاف تشغيل الكمبيوتر وأعد المحاولة.

5. حدد **Repair Your Computer** (إصلاح الكمبيوتر).

**ملاحظة:** قد لا يتوفر تطبيق Dell DataSafe Local Backup للنسخ الاحتياطي المحلي للبيانات في جميع المناطق.

**ملاحظة:** إذا لم يكن تطبيق Dell DataSafe Local Backup للنسخ الاحتياطي المحلي للبيانات متوفراً على الكمبيوتر الذي بحوزتك، فاستخدم خيار Dell Factory Image Restore (استعادة النسخ الأصلية للبيانات من Dell) (راجع "استعادة النسخ الأصلية للبيانات من Dell" في الصفحة 72) لاستعادة نظام التشغيل.

ويمكنك استخدام تطبيق Dell DataSafe Local Backup للنسخ الاحتياطي المحلي للبيانات لاستعادة محرك الأقراص الثابتة إلى الحالة التشغيلية التي كان عليها عند شرائك للكمبيوتر، وذلك مع الاحتفاظ بملفات البيانات.

يتيح لك تطبيق Dell DataSafe Local Backup للنسخ الاحتياطي المحلي للبيانات ما يلي:

- إنشاء نسخة احتياطية لمحتويات الكمبيوتر واسترداده إلى حالة تشغيلية سابقة
- إنشاء وسائط استرداد النظام

## تطبيق Dell DataSafe Local Backup للنسخ الاحتياطي المحلي للبيانات

⚠ تنبيه: إن استخدام تطبيق Dell DataSafe Local Backup للنسخ الاحتياطي المحلي للبيانات من أجل استعادة نظام التشغيل يتسبب في الإزالة النهائية لأية برامج أو برامج تشغيل تم تثبيتها بعد استلامك للكمبيوتر. قم بإنشاء وسائط النسخ الاحتياطي للتطبيقات التي تحتاج إلى تثبيتها على الكمبيوتر الذي بحوزتك قبل استخدام تطبيق Dell DataSafe Local Backup للنسخ الاحتياطي المحلي للبيانات. لا تستخدم تطبيق Dell DataSafe Local Backup للنسخ الاحتياطي المحلي للبيانات إلا إذا لم يساعد خيار System Restore (استعادة النظام) على حل مشكلة نظام التشغيل التي تواجهها.

⚠ تنبيه: رغم أن تطبيق Dell DataSafe Local Backup للنسخ الاحتياطي المحلي للبيانات تم تصميمه خصيصًا للاحتفاظ بملفات البيانات على الكمبيوتر، إلا أنه يوصى بنسخ ملفات البيانات الخاصة بك احتياطيًا قبل استخدام تطبيق Dell DataSafe Local Backup للنسخ الاحتياطي المحلي للبيانات.

## التراجع عن آخر استعادة للنظام

✍ ملاحظة: قبل التراجع عن آخر عملية لاستعادة النظام، قم بحفظ وإغلاق جميع الملفات المفتوحة وإنهاء أية برامج مفتوحة. لا تقم بتغيير أية ملفات أو برامج أو فتحها أو حذفها حتى تكتمل عملية استعادة النظام.

1. انقر فوق **Start** (ابدأ) .
2. في مربع البحث، اكتب System Restore (استعادة النظام) واضغط على المفتاح <Enter>.
3. انقر فوق **Undo my last restoration** (التراجع عن آخر استعادة) ثم انقر فوق **Next** (التالي).

## استعادة النظام

توفر أنظمة التشغيل Microsoft Windows خيار System Restore (استعادة النظام) الذي يتيح لك إمكانية إرجاع الكمبيوتر إلى حالة تشغيل سابقة (دون التأثير على ملفات البيانات) وذلك إذا كانت التغييرات التي طرأت على الأجهزة أو البرامج أو غيرها من إعدادات النظام قد تركت الكمبيوتر في حالة تشغيلية غير مرغوب بها. وذلك علمًا بأنه يمكن الرجوع بشكل كامل في أية تغييرات يتم إجراؤها على الكمبيوتر باستخدام الخيار System Restore (استعادة النظام).

تنبیه: عليك بإنشاء نُسخ احتياطية من ملفات البيانات الخاصة بك بشكل منتظم. وذلك لأن الخيار System Restore (استعادة النظام) لا يعمل على مراقبة ملفات البيانات الخاصة بك أو استردادها. 

## بدء تشغيل خيار System Restore (استعادة النظام)

1. انقر فوق **Start** (ابدأ) .

2. في مربع البحث، اكتب System Restore (استعادة النظام) واضغط على المفتاح <Enter>.

 **ملاحظة:** قد يظهر إطار **User Account Control**

(التحكم في حساب المستخدم). إذا كنت أحد مسؤولي الكمبيوتر، فانقر فوق **Continue** (متابعة) أو اتصل بالمسؤول لمتابعة تنفيذ الإجراء المطلوب.

3. انقر فوق **Next** (التالي) واتبع الإرشادات التي تظهر على الشاشة.

إذا لم يساعد خيار System Restore (استعادة النظام) على حل المشكلة، فيمكنك التراجع عن آخر عملية استعادة نظام قمت بها.

## استعادة نظام التشغيل

يمكنك استعادة نظام التشغيل على الكمبيوتر باستخدام أي من الخيارات التالية:

△ تنبيه: يؤدي استخدام ميزة **Dell Factory Image Restore** (استعادة النسخ الأصلية للبيانات من Dell) أو قرص **Operating System** (نظام التشغيل) لاستعادة نظام التشغيل إلى حذف جميع ملفات البيانات نهائيًا من الكمبيوتر. فإذا أتيح لك ذلك، فقم بإجراء نسخ احتياطي لملفات البيانات لديك قبل استخدام هذه الخيارات.

الخيار	الاستخدام
استعادة النظام	كحل أول
تطبيق Dell DataSafe Local Backup للنسخ الاحتياطي المحلي للبيانات	عند فشل الخيار System Restore (استعادة النظام) في حل المشكلة
وسائط استرداد النظام	عندما يحول عطل نظام التشغيل دون استخدام الخيار System Restore (استعادة النظام) وتطبيق DataSafe Local Backup للنسخ الاحتياطي المحلي للبيانات
	عند تثبيت البرامج المثبتة مسبقًا في المصنع بواسطة Dell على محرك أقراص ثابتة تم تركيبه حديثًا
برنامج Dell Factory Image Restore من Dell	لاستعادة الكمبيوتر إلى الحالة التشغيلية التي كان عليها عندما استلمت الكمبيوتر
قرص <b>Operating System</b> (نظام التشغيل)	لإعادة تثبيت نظام التشغيل فقط على الكمبيوتر
ملاحظة: قد لا يتم إرفاق قرص <b>Operating System</b> (نظام التشغيل) مع الكمبيوتر.	

1. قم بتشغيل الكمبيوتر (أو إعادة تشغيله).

2. عند ظهور شعار DELL، اضغط على <F12> فوراً.

 **ملاحظة:** إذا انتظرت لفترة طويلة وظهر شعار نظام التشغيل، فتابع الانتظار حتى تشاهد سطح مكتب نظام التشغيل Microsoft Windows، ثم قم بإيقاف تشغيل الكمبيوتر وأعد المحاولة.

3. حدد **Diagnostics (تشخيصات)** من القائمة واضغط على <Enter>.

خلال هذا التقييم، قم بالرد على أية أسئلة قد تظهر.

• في حالة اكتشاف خلل، يتوقف الكمبيوتر عن العمل ويصدر صوت تنبيه. لإيقاف التنبيه وإعادة تشغيل

الكمبيوتر، اضغط على <n>، وللمتابعة للاختبار التالي اضغط على <y>، وإعادة اختبار المكون الذي فشل في الاختبار اضغط على <r>.

• في حالة اكتشاف أي قصور أثناء عملية تقييم النظام قبل بدء التشغيل، فقم بتدوين رمز (رموز) الخطأ واتصل بشركة Dell (راجع "الاتصال بشركة Dell" في الصفحة 82).

وفي حالة اكتمال عملية تقييم النظام قبل بدء التشغيل بنجاح، سوف

تظهر الرسالة التالية: "Do you want to run the

remaining memory tests? This will take about 30 minutes or more. Do

(you want to continue? (Recommended

"لم يتم اكتشاف أية مشكلة تتعلق

بهذا النظام حتى الآن. هل ترغب في

إجراء اختبارات الذاكرة المتبقية؟

سيستغرق هذا الأمر 30 دقيقة أو أكثر.

هل ترغب في المتابعة؟ (موصى به))."

إذا واجهتك أية مشكلات تتعلق بالذاكرة فاضغط على <y>،

وإلا فاضغط على <n>. يتم عرض الرسالة التالية: "Pre-

boot System Assessment complete

(اكتمال عملية تقييم النظام قبل بدء

التشغيل)."

انقر فوق **إنهاء** لإعادة بدء تشغيل الكمبيوتر.

## أداة استكشاف مشكلات الأجهزة وحلها

إذا لم يتم اكتشاف أحد الأجهزة أثناء إعداد نظام التشغيل أو إذا تم اكتشافه لكن تمت تهيئته بشكل غير صحيح، فيمكنك استخدام أداة استكشاف مشكلات الأجهزة وحلها من أجل حل مشكلة عدم التوافق.

لبدء تشغيل أداة استكشاف مشكلات الأجهزة وحلها:

1. انقر فوق **Start (ابدأ)**  ← **Help and**

**Support (التعليمات والدعم)**.

2. اكتب **hardware troubleshooter**

(أداة استكشاف مشكلات الأجهزة وحلها) في حقل البحث واضغط على **<Enter>** لبدء البحث.

3. في نتائج البحث، حدد الخيار الذي يقدم أفضل وصف للمشكلة التي تواجهها واتبع باقي خطوات استكشاف المشكلات وحلها.

## أداة Dell Diagnostics للتشخيصات

إذا واجهت مشكلة في الكمبيوتر الذي بحوزتك، فقم بإجراء الفحوصات المذكورة في قسم "مشكلات البرامج وعدم الاستجابة" في الصفحة 59 وقم بتشغيل أداة Dell Diagnostics للتشخيصات قبل الاتصال بشركة Dell للحصول على المساعدة الفنية.

تأكد من ظهور الجهاز الذي تريد اختباره في أداة إعداد النظام المساعدة ومن أنه نشط. ولإدخال الأداة المساعدة لإعداد النظام (BIOS)، قم بتشغيل (أو أعد تشغيل) جهاز الكمبيوتر لديك واضغط على **<F2>** عند ظهور شعار DELL.

## بدء تشغيل أداة Dell Diagnostics للتشخيصات

عند تشغيل أداة Dell diagnostics للتشخيصات، فإن الكمبيوتر يقوم بتنشيط عملية تقييم النظام قبل بدء التشغيل (ePSA). وتشتمل عملية تقييم النظام قبل بدء التشغيل (ePSA) على مجموعة من اختبارات التشخيص للأجهزة مثل لوحة النظام ولوحة المفاتيح والشاشة والذاكرة ومحرك الأقراص الثابتة وما إلى ذلك.

## موقع My Dell Downloads

**ملاحظة:** قد لا يتوفر موقع الويب الخاص بخدمة My Dell Downloads في جميع المناطق.

بعض البرامج التي يتم تثبيتها مسبقاً على كمبيوتر Dell الجديد الذي بحوزتك لا تشتمل على قرص مضغوط أو قرص DVD احتياطي. وهذه البرامج تتوفر على موقع الويب الخاص بخدمة My Dell Downloads. ومن موقع الويب هذا، يمكنك تنزيل البرامج المتاحة لإعادة تثبيتها أو إنشاء الوسائط الاحتياطية الخاصة بك.

للتسجيل واستخدام موقع الويب الخاص بخدمة My Dell Downloads:

1. تفضل بزيارة [DownloadStore.dell.com/media](http://DownloadStore.dell.com/media).
2. اتبع الإرشادات التي تظهر على الشاشة للتسجيل وتنزيل البرنامج.
3. أعد تثبيت البرنامج أو قم بإنشاء وسائط احتياطية للبرنامج لاستخدامها مستقبلاً.

**معلومات مفصلة عن النظام** — قم بعرض معلومات مفصلة حول عمليات تهيئة الأجهزة وأنظمة التشغيل، وتمتع بإمكانية الوصول إلى نسخ من عقود الخدمة ومعلومات الضمان وخيارات تجديد الضمان.

**الحصول على المساعدة** — تمتع بمطالعة خيارات الدعم الفني من Dell ودعم العملاء والرحلات والتدريب والأدوات المتوفرة عبر الإنترنت ودليل المالك ومعلومات الضمان والأسئلة المتداولة، وما إلى ذلك.

**النسخ الاحتياطي والاسترداد** — تمتع بإنشاء وسائط الاسترداد وبدء تشغيل أداة الاسترداد وكذلك نسخ الملفات احتياطياً عبر الإنترنت.

**عروض تحسين أداء النظام** — احصل على حلول البرامج والأجهزة التي ستساعد على تحسين أداء النظام لديك.

لمزيد من المعلومات حول مركز الدعم الخاص بشركة Dell ولتنزيل أدوات الدعم المتوفرة وتثبيتها، تفضل بزيارة [DellSupportCenter.com](http://DellSupportCenter.com).



## استخدام أدوات الدعم

### مركز الدعم الخاص بشركة Dell

الدعم الكامل الذي تحتاج إليه — موقع واحد ملائم لك.

يُقدم مركز الدعم الخاص بشركة Dell تنبيهات النظام وعروض تطوير الأداء ومعلومات النظام وارتباطات تقود إلى أدوات Dell الأخرى وخدمات التشخيص.

لبدء تشغيل التطبيق، اضغط على الزر Dell Support Center (مركز الدعم الخاص بشركة Dell)  على لوحة المفاتيح لديك أو انقر فوق **Start** (ابدأ)  ← **All Programs** (كافة البرامج) ← **Dell** ← **Dell Support Center** (مركز الدعم الخاص بشركة Dell) ← **Launch Dell Support Center** (بدء تشغيل مركز الدعم الخاص بشركة Dell).

تعرض الصفحة الرئيسية لمركز الدعم الخاص بشركة Dell رقم طراز الكمبيوتر لديك ورقم الصيانة ورمز الخدمة السريعة وحالة الضمان وكذلك تنبيهات حول تحسين أداء الكمبيوتر.

كذلك، توفر الصفحة الرئيسية ارتباطات للوصول إلى ما يلي:

أداة **PC Checkup** — قم بإجراء تشخيصات على الأجهزة والتعرف على نوع البرنامج الذي يحتل مساحة ذاكرة كبيرة على محرك الأقراص الثابتة لديك وتعقب التغييرات التي يتم إجراؤها على الكمبيوتر لديك كل يوم.

#### الأدوات المساعدة لأداة PC Checkup

- أداة **Drive Space Manager** لإدارة مساحة محرك الأقراص — تمتع بإدارة محرك الأقراص الثابتة لديك باستخدام التصوير المرئي للمساحة التي يستهلكها كل نوع ملف.
- **محفوظات الأداء والتهينة** — تمتع بمراقبة أحداث النظام والتغييرات التي يتم إجراؤها عليه على مر الوقت. وتقوم هذه الأداة المساعدة بعرض جميع عمليات فحص الأجهزة والاختبارات وتغييرات النظام والأحداث المهمة ونقاط الاستعادة في اليوم الذي وقعت فيه.

- تحقق من عدم تعارض برامج تشغيل الأجهزة مع البرنامج.
- إذا لزم الأمر، قم بإلغاء تثبيت هذا البرنامج وإعادة تثبيته مرة أخرى.
- اكتب أية رسائل خطأ تظهر على الشاشة لمساعدتك على استكشاف المشكلات وحلها عند الاتصال بشركة Dell.

- قم بحفظ وإغلاق أية ملفات أو برامج مفتوحة وإيقاف تشغيل الكمبيوتر من قائمة **Start** (ابدأ) .
- راجع مستندات البرنامج أو اتصل بالجهة المصنعة لهذا البرنامج للحصول على المعلومات الخاصة باستكشاف الأخطاء وإصلاحها:
  - تأكد من توافق البرنامج مع نظام التشغيل المثبت على الكمبيوتر لديك.
  - تأكد أن الكمبيوتر المستخدم يفى بالحد الأدنى من متطلبات الأجهزة اللازمة لتشغيل البرنامج. راجع وثائق البرنامج للحصول على المعلومات.
  - تأكد من تثبيت البرنامج وتهيئته بشكل صحيح.

في حالة تعطل أحد البرامج بشكل متكرر — انظر مستندات هذا البرنامج. إذا لزم الأمر، فقم بإلغاء تثبيت هذا البرنامج وإعادة تثبيته مرة أخرى.

 **ملاحظة:** عادةً ما تشتمل البرامج على إرشادات التثبيت في الوثائق الخاصة بها أو على القرص المضغوط.

في حالة توقف الكمبيوتر عن الاستجابة أو ظهور شاشة زرقاء ثابتة —

 **تنبيه:** قد تفقد البيانات إذا لم تتمكن من إيقاف نظام التشغيل.

إذا لم تتمكن من الحصول على استجابة بالضغط على أي مفتاح في لوحة المفاتيح أو تحريك الماوس المتصل أو أحد الأصابع على لوحة اللمس، فاضغط مع الاستمرار على زر الطاقة من 8 إلى 10 ثوان على الأقل حتى يتوقف الكمبيوتر عن العمل، ثم قم بإعادة تشغيل الكمبيوتر.

في حالة تصميم أحد البرامج ليتوافق مع إصدار سابق من نظام التشغيل **Microsoft Windows** —

قم بتشغيل Program Compatibility Wizard (معالج توافق البرامج). يقوم Program Compatibility Wizard (معالج توافق البرامج) بتهيئة البرنامج بحيث يتم تشغيله في بيئة مشابهة لإصدار سابق من نظام التشغيل Microsoft Windows. لتشغيل Program Compatibility Wizard (معالج توافق البرامج):

1. انقر فوق **Start** (ابدأ)  ← **Control Panel** (لوحة التحكم) ← **Programs** (البرامج) ← **Run programs made for previous versions of Windows** (تشغيل برامج تم تصميمها لإصدارات سابقة من نظام التشغيل Windows).

2. في شاشة الترحيب، انقر فوق **Next** (التالي).

3. اتبع الإرشادات التي تظهر على الشاشة.

في حالة مواجهة مشكلات أخرى متعلقة بالبرامج —

- قم بإنشاء نسخة احتياطية من ملفاتك على الفور.
- استخدم برنامجًا للكشف عن الفيروسات لفحص محرك الأقراص الثابتة أو الأقراص المضغوطة.

## مشكلات البرامج وعدم الاستجابة

في حالة تعذر بدء تشغيل الكمبيوتر — تأكد من توصيل كابل مهابئ التيار المتردد بالكمبيوتر وبمأخذ التيار الكهربائي بإحكام.

في حالة توقف أحد البرامج عن الاستجابة —

قم بإنهاء هذا البرنامج بالطريقة التالية:

1. اضغط على <Ctrl><Shift><Esc> في نفس الوقت.
2. انقر فوق **Applications (تطبيقات)**.
3. حدّد البرنامج الذي توقف عن الاستجابة.
4. انقر فوق **End Task (إنهاء المهمة)**.

## مشاكل الذاكرة

إذا تلقيت رسالة تشير إلى عدم كفاية الذاكرة —

• قم بحفظ أية ملفات مفتوحة وإغلاقها وإنهاء أية برامج مفتوحة لا تستخدمها، وذلك لترى هل ساعد هذا الإجراء في حل المشكلة أم لا.

• راجع مستندات البرنامج لمعرفة الحد الأدنى من متطلبات الذاكرة. إذا لزم الأمر، قم بتركيب وحدة ذاكرة إضافية (راجع دليل الخدمة على العنوان [support.dell.com/manuals](http://support.dell.com/manuals)).

• أعد تركيب وحدة (وحدات) الذاكرة في الموصل (الموصلات) (راجع دليل الخدمة على العنوان [support.dell.com/manuals](http://support.dell.com/manuals)).

• إذا استمرت المشكلة، فاتصل بشركة Dell (راجع "الاتصال بشركة Dell" في الصفحة 82).

في حالة مواجهة مشكلات أخرى متعلقة بالذاكرة —

• قم بتشغيل أداة Dell Diagnostics للتشخيصات (راجع "أداة Dell Diagnostics للتشخيصات" في الصفحة 64).

• إذا استمرت المشكلة، فاتصل بشركة Dell (راجع "الاتصال بشركة Dell" في الصفحة 82).

إذا كان مصباح الطاقة يومض باللون الأبيض — فهذا يعني أن الكمبيوتر في وضع الاستعداد أو أن شاشة العرض قد لا تستجيب.

- اضغط على أحد المفاتيح على لوحة المفاتيح وحرك الماوس المتصلة أو أحد أصابعك على لوحة اللمس، أو اضغط على زر الطاقة لاستئناف التشغيل الطبيعي.

- في حالة عدم استجابة شاشة العرض، اضغط على زر الطاقة إلى أن يتوقف الكمبيوتر عن التشغيل، ثم أعد تشغيله مجددًا.

- إذا استمرت المشكلة، فاتصل بشركة Dell (راجع "الاتصال بشركة Dell" في الصفحة 82).

في حالة مواجهة تداخل يعيق الاستقبال على الكمبيوتر — ثمة إشارة غير مرغوب بها تتسبب في حدوث تداخل من خلال مقاطعة الإشارات الأخرى أو حظرها. وفيما يلي بعض الأسباب المحتملة للتداخل:

- كابلات الإطالة الخاصة بالطاقة ولوحة المفاتيح والماوس.
- توصيل عدة أجهزة بمشترك تيار كهربائي واحد.
- توصيل عدة مشتركات تيار كهربائي بنفس مأخذ التيار الكهربائي.

- إذا كان كابل مهائى التيار المتردد متصلاً بمشترك طاقة، فتأكد أن مشترك الطاقة متصل بمأخذ كهربائي وأنه في وضع التشغيل. و عليك كذلك بتجنب أجهزة حماية الطاقة ومشتركات التيار الكهربائي وكابلات الإطالة للتحقق من بدء تشغيل الكمبيوتر بشكل صحيح.

- تأكد من عمل مأخذ التيار الكهربائي من خلال اختباره باستخدام جهاز آخر، كمصباح على سبيل المثال.

- افحص توصيلات كابل مهائى التيار المتردد. إذا كان مهائى التيار المتردد يشتمل على مصباح، فتأكد أن هذا المصباح قيد التشغيل.

- إذا استمرت المشكلة، فاتصل بشركة Dell (راجع "الاتصال بشركة Dell" في الصفحة 82).

في حالة إضاءة مصباح الطاقة بلون أبيض ثابت وعدم استجابة الكمبيوتر — ربما يرجع هذا لعدم استجابة شاشة العرض.

- اضغط على زر الطاقة حتى يتوقف تشغيل الكمبيوتر ثم قم بتشغيله مرة أخرى.

- إذا استمرت المشكلة، فاتصل بشركة Dell (راجع "الاتصال بشركة Dell" في الصفحة 82).

## الاتصالات السلكية

في حالة فقدان الاتصال بالشبكة السلكية — هذا يعني أن كابل الشبكة غير مثبت بإحكام أو تالف.

افحص كابل الشبكة لتتأكد أنه متصل وغير تالف.

## مشكلات الطاقة

إذا كان مصباح الطاقة مطفاً — فهذا يعني أن الكمبيوتر في وضع إيقاف التشغيل أو أنه في وضع الإسبات أو لا يتلقى طاقة.

- اضغط على زر الطاقة. يستأنف الكمبيوتر التشغيل الطبيعي إذا كان في وضع إيقاف التشغيل أو الإسبات.
- أعد توصيل كابل مهايئ التيار المتردد بكل من موصل الطاقة الموجود على الكمبيوتر، في مهايئ التيار المتردد ومأخذ التيار الكهربائي.

## مشكلات الشبكة

### الاتصالات اللاسلكية

في حالة فقد الاتصال بشبكة لاسلكية — فهذا يعني أن جهاز التوجيه اللاسلكي غير متصل أو أنه تم تعطيل الاتصال اللاسلكي في جهاز الكمبيوتر.

- افحص جهاز التوجيه اللاسلكي للتأكد أنه قيد التشغيل ومتصل بمصدر بياناتك (مودم الكابل أو لوحة وصل شبكة الاتصال).
- تأكد من تمكين الاتصال اللاسلكي على الكمبيوتر (راجع "تمكين أو تعطيل الاتصال اللاسلكي (اختياري)" في الصفحة 14).
- قم بإعادة إنشاء الاتصال بجهاز التوجيه اللاسلكي (راجع "إعداد اتصال لاسلكي") في الصفحة 19).
- قد يتسبب التداخل في حظر الاتصال اللاسلكي لديك أو مقاطعته. حاول تغيير موضع الكمبيوتر ليصبح أكثر قرباً من جهاز التوجيه اللاسلكي.

## حل المشكلات

يوفر هذا القسم معلومات حول استكشاف المشكلات وحلها للكمبيوتر الذي بحوزتك. إذا تعذر عليك حل المشكلة التي تواجهك باتباع الإرشادات التالية، فراجع "استخدام أدوات الدعم" في الصفحة 62 أو "الاتصال بشركة Dell" في الصفحة 82.

 **تحذير:** لا ينبغي فك غطاء الكمبيوتر إلا بواسطة أفراد صيانة مدربين. راجع Δ'HKI'EB"EY'EK على العنوان [support.dell.com/manuals](http://support.dell.com/manuals) للحصول على إرشادات الصيانة المتطورة.

### رموز إشارات التنبيه الصوتية

قد يصدر الكمبيوتر سلسلة من إشارات التنبيه الصوتية أثناء بدء تشغيله في حالة وجود أخطاء أو مشكلات بالكمبيوتر. ويتم تحديد المشكلات من خلال هذه السلسلة من الأصوات التي تسمى رموز إشارات التنبيه الصوتية. وإذا ما صدرت هذه الإشارات، فاكتب رمز الإشارة الصوتية واتصل بشركة Dell (راجع "الاتصال بشركة Dell" في الصفحة 82) للحصول على المساعدة.

 **ملاحظة:** لاستبدال الأجزاء، راجع دليل الصيانة على العنوان [support.dell.com](http://support.dell.com).

المشكلة المحتملة	رمز الإشارة الصوتية
احتمال حدوث عطل بلوحة النظام — حدث عطل في المجموع الاختباري لذاكرة القراءة فقط (ROM) بنظام الإدخال والإخراج الأساسي (BIOS)	واحد
لم يتم اكتشاف ذاكرة وصول عشوائي (RAM) ملاحظة: إذا قمت بتركيب وحدة الذاكرة أو استبدالها، فتأكد من استقرارها في موضعها بشكل صحيح.	اثنان
احتمال حدوث عطل بلوحة النظام — خطأ في مجموعة الشرائح	ثلاثة
فشل القراءة/الكتابة إلى ذاكرة الوصول العشوائي (RAM)	أربعة
عطل في ساعة الوقت الحقيقي	خمسة
عطل في بطاقة الفيديو أو الشريحة	ستة
عطل في المعالج	سبعة
عطل في الشاشة	ثمانية

- **DELL WEB** — يوفر معاينة لما يصل إلى أربع صفحات ويب مفضلة لديك. انقر على معاينة صفحة الويب لفتحها في مستعرض الويب.
- **VIDEO** (فيديو) — لعرض مقاطع الفيديو. يتيح لك تطبيق CinemaNow الاختياري إمكانية "شراء وتنزيل" الأفلام وعروض التلفاز أو "استئجارها ومشاهدتها عبر الإنترنت" عندما تكون متصلاً بالإنترنت.
- **SHORTCUTS** (اختصارات) — يوفر إمكانية الوصول السريع إلى البرامج التي تستخدمها بشكل متكرر.
- **Web Tile** — يوفر معاينة لما يصل إلى أربع صفحات ويب مفضلة لديك. تسمح لك لوحة الويب بإضافة معاينة صفحة ويب أو تحريرها أو حذفها. انقر على معاينة صفحة الويب لفتحها في مستعرض الويب. كما يمكنك إنشاء لوحات ويب متعددة من خلال معرض التطبيقات.



## برنامج Stage من Dell

يعمل برنامج Stage من Dell المثبت على الكمبيوتر الذي بحوزتك على توفير إمكانية الوصول إلى وسائطك المفضلة وتطبيقاتك التي تدعم إمكانية اللمس المتعدد.

لبدء تشغيل برنامج Stage من Dell، انقر فوق **Start (ابداً)**  ← **All Programs (كافة البرامج)** ← **Dell Stage** ← **Dell Stage**.

 **ملاحظة:** يمكن تشغيل بعض التطبيقات الموجودة برنامج Stage من Dell مباشرة عبر قائمة **All Programs (كافة البرامج)**.

يمكنك تخصيص برنامج Stage من Dell على النحو التالي:

- إعادة ترتيب اختصار التطبيق — حدد اختصار التطبيق واستمر في تحديده حتى يومض ثم اسحب اختصار التطبيق إلى أي موضع مطلوب في برنامج Stage من Dell.
- التصغير — اسحب إطار برنامج Stage من Dell إلى الجانب السفلي من الشاشة.
- التخصيص — حدد رمز الإعدادات ثم اختر الخيار المطلوب.

فيما يلي التطبيقات المتاحة في برنامج Stage من Dell:

- **MUSIC (الموسيقى)** — لتشغيل الموسيقى أو استعراض ملفات الموسيقى حسب الألبوم أو الفنان أو عنوان الأغنية. كما يمكنك الاستماع إلى محطات الراديو حول العالم. كما يسمح لك تطبيق **Napster** الاختياري بتنزيل الأغاني عندما تكون متصلاً بالإنترنت.
- **DOCUMENTS (المستندات)** — لإتاحة إمكانية الوصول السريع إلى مجلد **Documents (المستندات)** على الكمبيوتر.
- **PHOTO (صورة فوتوغرافية)** — لعرض الصور أو تنظيمها أو تحريرها. يمكنك إنشاء عروض شرائح ومجموعات من الصور وتحميلها إلى **Facebook** أو **Flickr** عندما تكون متصلاً بالإنترنت.

لمزيد من المعلومات، تفضل بزيارة موقع الويب

[DellDataSafe.com](http://DellDataSafe.com)

لجدولة النسخ الاحتياطية:

1. انقر نقرًا مزدوجًا فوق رمز خدمة DataSafe للنسخ الاحتياطي عبر الإنترنت من Dell في منطقة الإخطارات على سطح المكتب لديك.
2. اتبع الإرشادات التي تظهر على الشاشة.

## خدمة DataSafe للنسخ الاحتياطي للبيانات عبر الإنترنت من Dell

 **ملاحظة:** خدمة DataSafe للنسخ الاحتياطي للبيانات عبر الإنترنت من Dell مدعومة فقط بواسطة أنظمة التشغيل Windows.

 **ملاحظة:** يوصى باستعمال اتصال ذي نطاق ترددي عريض للحصول على سرعات تحميل/تنزيل فائقة.

تُعد خدمة DataSafe للنسخ الاحتياطي للبيانات عبر الإنترنت من Dell بمثابة خدمة نسخ احتياطي واسترداد تلقائية تساعدك على حماية بياناتك وملفاتك الأخرى بالغة الأهمية من الحوادث الخطيرة للغاية مثل السرقة أو نشوب الحرائق أو الكوارث الطبيعية. ويمكنك الوصول إلى هذه الخدمة على الكمبيوتر الذي بحوزتك باستخدام حساب -محمي بكلمة مرور.

## مميزات البرامج

### ميزة برنامج FastAccess للتعرف على الوجوه

قد يحتوي الكمبيوتر الذي بحوزتك على ميزة التعرف على الوجوه المعروفة باسم FastAccess. وتساعد هذه الميزة في الحفاظ على أمان كمبيوتر Dell الذي بحوزتك عن طريق التعرف على المظهر الفريد لوجهك، وتستخدم ذلك للتحقق من هويتك لتقوم تلقائيًا بتوفير معلومات تسجيل الدخول كلما تعين عليك إدخال هذه المعلومات بنفسك بشكل طبيعي (مثل تسجيل الدخول إلى حساب Windows أو مواقع ويب آمنة). لمزيد من المعلومات، انقر فوق **Start (ابداً)**  ← **All Programs (كافة البرامج)** ← **FastAccess**.

### الإنتاجية والاتصال

يمكنك استخدام الكمبيوتر الذي بحوزتك لإنشاء عروض تقديمية وكتيبات ترويجية وبطاقات معايدة وإعلانات مطبوعة وجدول بيانات. كما يمكنك تحرير وعرض الصور الفوتوغرافية الرقمية والصور. تحقق من طلب الشراء الخاص بالبرامج المثبتة على الكمبيوتر لديك.

بعد الاتصال بالإنترنت، يمكنك الوصول إلى مواقع الويب وإعداد حساب بريد إلكتروني، فضلاً عن تحميل الملفات أو تنزيلها.

## الترفيه والوسائط المتعددة

يمكنك استخدام الكمبيوتر الذي بحوزتك لمشاهدة مقاطع الفيديو وتشغيل الألعاب وإنشاء الأقراص المضغوطة/أقراص DVD الخاصة بك والاستماع إلى الموسيقى والمحطات الإذاعية عبر الإنترنت.

يمكنك تنزيل الصور وملفات الفيديو أو نسخها من الأجهزة المحمولة، مثل الكاميرات الرقمية والهواتف المحمولة. وتتيح لك التطبيقات البرمجية الاختيارية إمكانية تنظيم وإنشاء ملفات الموسيقى والفيديو التي يمكن تسجيلها على الأقراص أو حفظها على منتجات محمولة مثل مشغلات MP3 والأجهزة الترفيهية المحمولة أو تشغيلها وعرضها مباشرةً على أجهزة التلفاز وأجهزة العرض ومعدات المسرح المنزلي المتصلة.

1 مزلاج قفل البطارية

2 البطارية

3 مزلاج تحرير البطارية

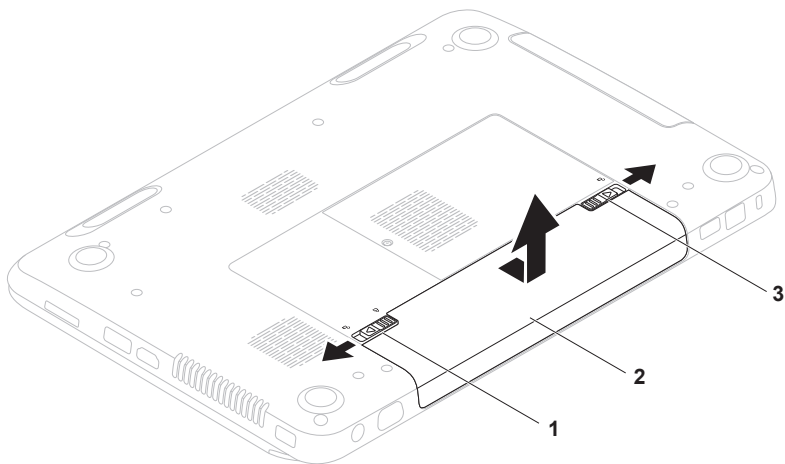

## إزالة البطارية وإعادة تركيبها

- ⚠️ تحذير: قبل البدء في تنفيذ أي من الإجراءات الموضحة بهذا القسم، اتبع إرشادات السلامة المرفقة مع الكمبيوتر.
- ⚠️ تحذير: قد يتسبب استخدام بطارية غير متوافقة في زيادة خطر نشوب حريق أو حدوث انفجار. ومن ثم فلا يجب استخدام هذا الكمبيوتر إلا مع بطارية تم شراؤها من Dell. وتجنب استخدام بطاريات من أجهزة كمبيوتر أخرى.
- ⚠️ تحذير: قبل إزالة البطارية، عليك بإيقاف تشغيل الكمبيوتر وإزالة الكابلات الخارجية (بما في ذلك مهائى التيار المتردد).

لإزالة البطارية:

1. أوقف تشغيل الكمبيوتر واقبله.
2. حرك مزلاج قفل البطارية حتى يستقر في موضعه.
3. حرك مزلاج تحرير البطارية إلى وضع إلغاء القفل.
4. حرّك البطارية وارفعها خارج الحاوية المخصصة لها.

لإعادة تركيب البطارية:

1. أدخل البطارية في الحاوية المخصصة لها حتى تستقر في موضعها بإحكام.
2. حرك مزلاج قفل البطارية إلى وضع القفل.

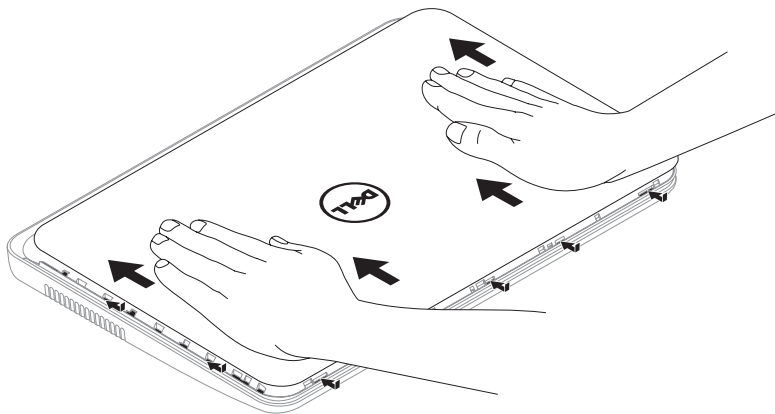

لاستبدال الغطاء العلوي:

✎ **ملاحظة:** تأكد أن شعار Dell متجهًا نحو الجزء الخلفي من الكمبيوتر أثناء إعادة تركيب الغطاء العلوي.

1. قم بمحاذاة الغطاء العلوي بالجزء الخلفي من الشاشة.
2. حرك الغطاء العلوي حتى يستقر في موضعه بإحكام. تأكد من عدم وجود فجوات بين الغطاء العلوي والغطاء الخلفي للشاشة.

1 الجزء الخلفي من الكمبيوتر

2 الغطاء العلوي

3 زر تحرير الغطاء العلوي

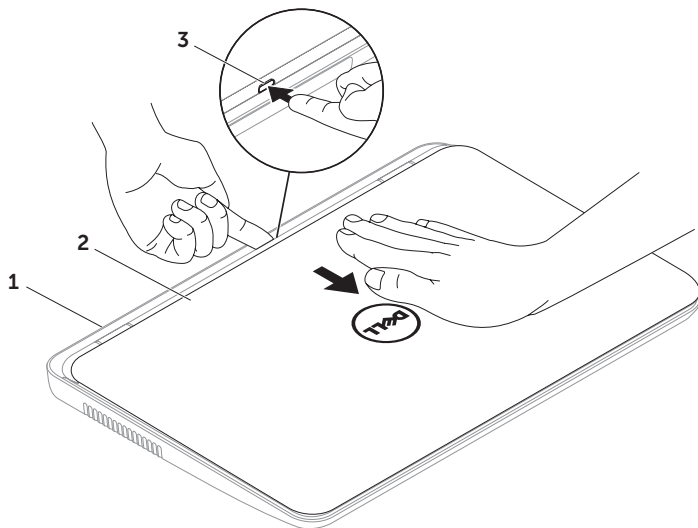



## إزالة الغطاء العلوي (اختياري) وإعادة تركيبه

- ⚠ تحذير: قبل البدء في تنفيذ أي من الإجراءات الموضحة بهذا القسم، اتبع إرشادات السلامة المرفقة مع الكمبيوتر.
- ⚠ تحذير: قبل إزالة الغطاء العلوي، عليك بإيقاف تشغيل الكمبيوتر وإزالة الكابلات الخارجية (بما في ذلك مهابى التيار المتردد).

لإزالة الغطاء العلوي:

1. قم بإيقاف تشغيل الكمبيوتر وإغلاق الشاشة.
  2. اضغط مع الاستمرار على زر تحرير الغطاء العلوي، ثم قم بتحريك الغطاء العلوي.
- ✍ ملاحظة: يمكنك شراء أغطية علوية إضافية قابلة للاستبدال من موقع الويب [dell.com](http://dell.com).

---

**1** الميكروفون — لتوفير صوت فائق الجودة لعقد مؤتمرات عبر الفيديو وتسجيل مقاطع الصوت.

---

**2** الكاميرا — كاميرا مدمجة لتصوير مقاطع الفيديو وعقد المؤتمرات والمحادثة.

---

**3** مصباح مؤشر الكاميرا — يوضح ما إذا كانت الكاميرا قيد التشغيل أم إيقاف التشغيل. يشير الضوء الأبيض الثابت إلى نشاط الكاميرا.

---

**4** شاشة العرض — قد تختلف شاشة العرض باختلاف التحديدات التي قمت بإجرائها عند شراء الكمبيوتر.

---

## مميزات الشاشة

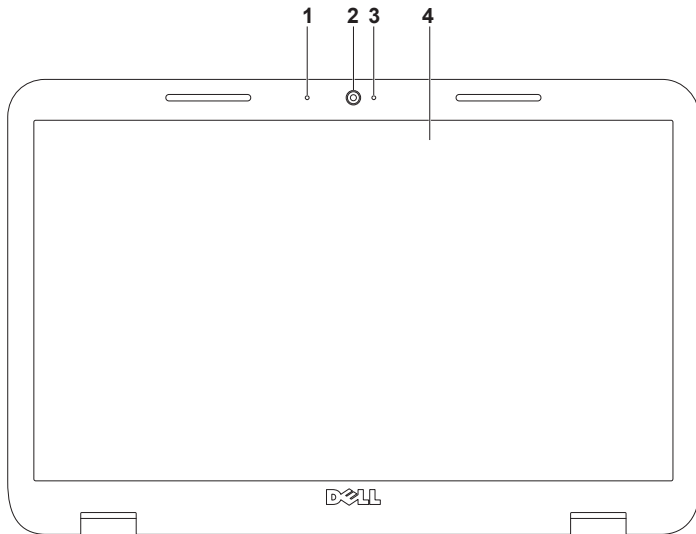

1 قرص

2 محور الدوران

3 درج محرك الأقراص الضوئية

4 فتحة الإخراج في حالة الطوارئ

5 زر إخراج محرك الأقراص الضوئية

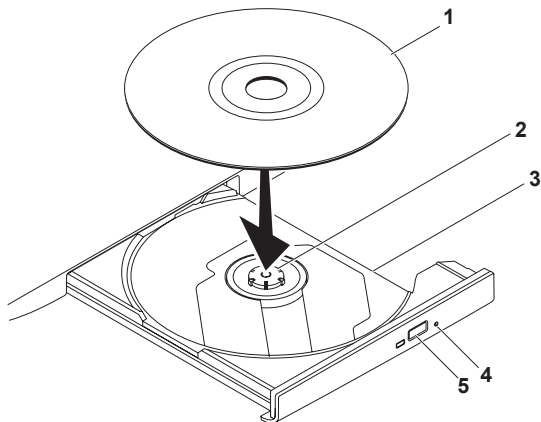

## استخدام محرك الأقراص الضوئية

△ تنبيه: لا تضغط على درج محرك الأقراص الضوئية لأسفل عند فتحه أو إغلاقه. واترك درج محرك الأقراص الضوئية مغلقاً في حالة عدم استخدامك لهذا المحرك.

△ تنبيه: تجنب تحريك الكمبيوتر أثناء تشغيل قرص أو التسجيل عليه.

يقوم محرك الأقراص الضوئية بتشغيل أو تسجيل الأقراص المضغوطة وأقراص الفيديو الرقمية DVD وأقراص Blu-ray (اختياري). تأكد أن الجانب الذي يحمل طباعة أو كتابة يتجه لأعلى عند إدخال الأقراص في درج محرك الأقراص الضوئية. لوضع قرص في محرك الأقراص الضوئية:

1. اضغط على زر إخراج محرك الأقراص الضوئية الموجود على محرك الأقراص الضوئية.
2. اسحب درج محرك الأقراص الضوئية إلى الخارج.
3. ضع القرص في منتصف درج محرك الأقراص الضوئية بحيث يكون المصق متجهًا لأعلى، ثم قم بتثبيت القرص على محور الدوران.
4. ادفع درج محرك الأقراص الضوئية داخل محرك الأقراص مرة أخرى.

### استخدام فتحة الإخراج في حالة الطوارئ

في حالة عدم إخراج درج محرك الأقراص الضوئية عند الضغط على زر الإخراج، يمكنك استخدام فتحة الإخراج في حالة الطوارئ لفتح درج محرك الأقراص. ولفتح درج محرك الأقراص باستخدام فتحة الإخراج في حالة الطوارئ:

1. قم بإيقاف تشغيل الكمبيوتر.
2. أدخل قلماً صغيراً أو مشبك ورق غير مطوي في فتحة الإخراج في حالة الطوارئ واضغط بقوة حتى يفتح درج محرك الأقراص الضوئية.



لتقليل مستوى الصوت 

لزيادة مستوى الصوت 

لكتم الصوت 

لتشغيل المسار أو الفصل السابق 

للتشغيل أو الإيقاف المؤقت 

لتشغيل المسار أو الفصل التالي 

## مفاتيح التحكم في الوسائط المتعددة

توجد مفاتيح التحكم في الوسائط المتعددة في صف مفاتيح الوظائف على لوحة المفاتيح. ولإستخدام عناصر التحكم بالوسائط المتعددة، اضغط على المفتاح المطلوب. يمكنك تهيئة مفاتيح التحكم بالوسائط المتعددة باستخدام الأداة المساعدة لإعداد النظام (BIOS) أو **Windows Mobility Center** (مركز إعدادات Windows).

### إعداد النظام

1. اضغط على المفتاح <F2> أثناء تشغيل الاختبار الذاتي عند بدء التشغيل (POST) للدخول إلى الأداة المساعدة لإعداد النظام (BIOS).
  2. في **Function Key Behavior** (سلوك المفتاح الوظيفي)، حدد **Multimedia Key First** (مفتاح الوسائط المتعددة أولاً) أو **Function Key First** (المفتاح الوظيفي أولاً).
- Function Key First** (المفتاح الوظيفي أولاً) — هذا هو الخيار الافتراضي. يؤدي الضغط على المفتاح الوظيفي إلى تنفيذ الوظيفة المحددة لهذا المفتاح. لتنفيذ إجراء الوسائط المتعددة، اضغط على <Fn> + مفتاح الوسائط المتعددة المطلوب.
- Multimedia Key First** (مفتاح الوسائط المتعددة أولاً) — اضغط على أي مفتاح من مفاتيح الوسائط المتعددة لتنفيذ الإجراء المرتبط بهذا المفتاح. لتنفيذ إجراء مفتاح الوظائف، اضغط على الزر <Fn> + المفتاح الوظيفي المطلوب.
- 📌 ملاحظة: يكون خيار **Multimedia Key First** (مفتاح الوسائط المتعددة أولاً) نشطاً فقط في نظام التشغيل.

### تطبيق Windows Mobility Center

1. اضغط على مفاتيح <X><Windows> أو اضغط على زر التحكم في تطبيق **Mobility Center control**  لبدء تشغيل تطبيق **Windows Mobility Center control**.
2. في **Function Key Row** (صف المفاتيح الوظيفية)، حدد **Function Key** (المفتاح الوظيفي) أو **Multimedia Key** (مفتاح الوسائط المتعددة).

### النقر بالإصبع

يسمح لك بتحريك المحتوى للأمام أو الخلف حسب اتجاه النقر بالإصبع.

قم بتحريك ثلاثة أصابع بسرعة في الاتجاه المطلوب للتنقل عبر المحتوى الموجود في الإطار النشط.

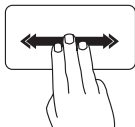

### التكبير/التصغير

يتيح لك إمكانية تكبير حجم محتوى الشاشة أو تصغيره. وتتضمن ميزة التكبير/التصغير ما يلي:

**الضغط** — يتيح لك إمكانية التكبير أو التصغير عن طريق تحريك إصبعين بعيداً عن بعضهما أو ضمهما معاً على لوحة اللمس.

للتكبير:

قم بتحريك إصبعين بعيداً عن بعضهما لتكبير منظر الإطار النشط.

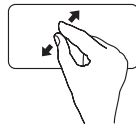

للتصغير:

قم بضم إصبعين إلى بعضهما لتصغير منظر الإطار النشط.

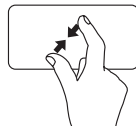



## إشارات لوحة اللمس

ملاحظة: يمكن تعطيل بعض إشارات لوحة اللمس بشكل

افتراضي. ولتغيير إعدادات إشارات لوحة اللمس،

انقر فوق **Start** (ابدأ)  ← **Control Panel**

(لوحة التحكم) ← **Hardware and Sound** (الأجهزة

والصوت) ← **Devices and Printers** (الأجهزة

والطابعات) ← **Mouse** (الماوس).

## التمرير

يتيح لك إمكانية التمرير عبر المحتويات. وتتضمن ميزة التمرير ما يلي:

التمرير الرأسي التلقائي — يتيح لك إمكانية التمرير لأعلى أو لأسفل على الإطار النشط.

قم بتحريك إصبعين لأعلى أو لأسفل بسرعة لتنشيط التمرير الرأسي التلقائي.

انقر فوق لوحة اللمس لإيقاف التمرير التلقائي.

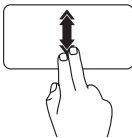

التمرير الأفقي التلقائي — يتيح لك إمكانية التمرير يميناً أو يساراً على الإطار النشط.

قم بتحريك إصبعين يساراً أو يميناً بسرعة لتنشيط التمرير الأفقي التلقائي.

انقر فوق لوحة اللمس لإيقاف التمرير التلقائي.

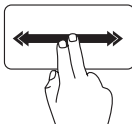



5

زر **Windows Mobility Center** — اضغط عليه لبدء تشغيل تطبيق **Windows Mobility Center**. يُوفر تطبيق **Windows Mobility Center** الدخول السريع إلى إعدادات الكمبيوتر المحمول مثل التحكم في السطوع والتحكم في الصوت وحالة البطارية والشبكة اللاسلكية وما إلى ذلك.



زر **مركز الدعم الخاص بشركة Dell** — اضغط عليه لبدء تشغيل مركز الدعم الخاص بشركة **Dell**. لمزيد من المعلومات، راجع "مركز الدعم الخاص بشركة Dell" في الصفحة 62.



زر **تشغيل/إيقاف تشغيل الشاشة** — اضغط عليه لتشغيل أو إيقاف تشغيل الشاشة.

**ملاحظة:** تعمل الأزرار الخاصة بتطبيق **Windows Mobility Center** ومركز الدعم الخاص بشركة **Dell** وأزرار تشغيل/إيقاف تشغيل الشاشة فقط في أجهزة الكمبيوتر التي تعمل بنظام التشغيل **Windows**.

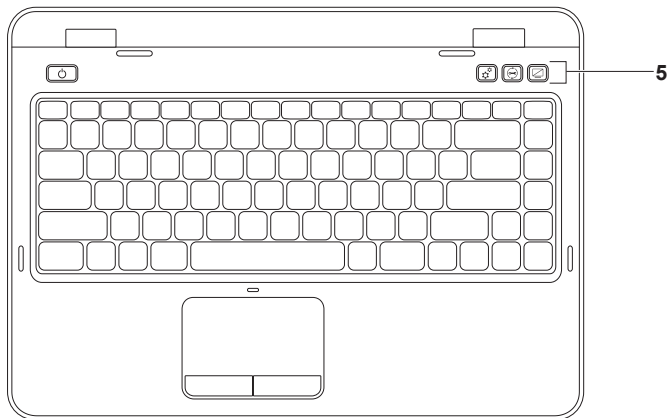

- 1 زر ومصباح الطاقة — اضغط لتشغيل الكمبيوتر أو إيقاف تشغيله. يشير المصباح الموجود على هذا الزر إلى حالات التشغيل. لمزيد من المعلومات حول مصباح زر الطاقة، راجع "مصابيح ومؤشرات الحالة" في الصفحة 32.
  - 2 صف مفاتيح الوظائف — يوجد بهذا الصف المفتاح المزدوج لتمكين أو تعطيل الشاشة  ومفتاح تمكين أو تعطيل الاتصال اللاسلكي  ومفتاح تمكين أو تعطيل لوحة اللمس  ومفاتيح زيادة  وتقليل  السطوع ومفاتيح الوسائط المتعددة. لمزيد من المعلومات حول مفاتيح الوسائط المتعددة، راجع "مفاتيح التحكم في الوسائط المتعددة" في الصفحة 40.
  - 3 أزرار لوحة اللمس (2) — لتوفير وظائف النقر بالزر الأيمن والأيسر كذلك التي يوفرها الماوس.
  - 4 لوحة اللمس — لتوفير وظيفة الماوس المتمثلة في تحريك المؤشر وسحب العناصر المحددة أو نقلها والنقر بالزر الأيسر من خلال النقر على سطحها. وتدعم لوحة اللمس ميزات "التمرير" و"النقر بالإصبع" و"التكبير والتصغير". لمزيد من المعلومات، راجع "إشارات لوحة اللمس" في الصفحة 38.
- ملاحظة: لتمكين لوحة اللمس أو تعطيلها، اضغط على المفتاح <Fn> وكذلك المفتاح  الموجود على صف مفاتيح الوظائف بلوحة المفاتيح.

## قاعدة الكمبيوتر وميزات لوحة المفاتيح

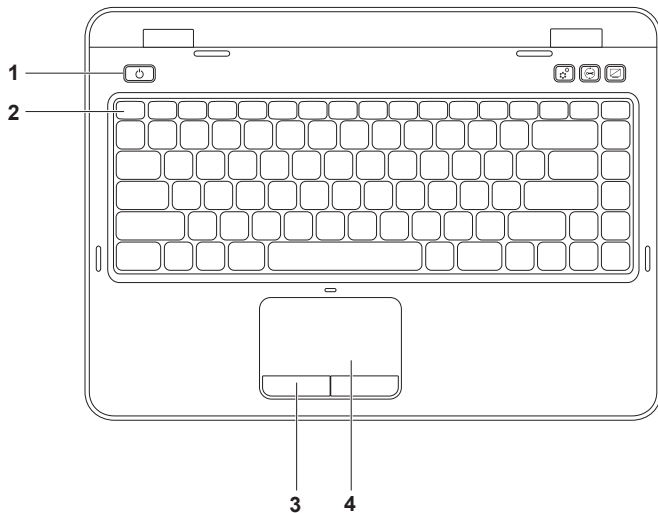

## مصباح زر الطاقة/مصباح مؤشر الطاقة

حالة ضوء المؤشر	حالة (حالات) الكمبيوتر
ضوء أبيض ثابت	في وضع التشغيل
ضوء أبيض خافت	في وضع الاستعداد
مطفأ	في وضع إيقاف التشغيل/وضع الإسبات

 ملاحظة: للحصول على معلومات حول مشكلات الطاقة، راجع "مشكلات الطاقة" في الصفحة 57.

## تعطيل شحن البطارية

قد تحتاج إلى تعطيل ميزة شحن البطارية أثناء رحلات الطيران.  
لتعطيل ميزة شحن البطارية:

1. تأكد أن الكمبيوتر في وضع التشغيل.
2. انقر فوق **Start** (ابدأ) .
3. في مربع البحث، اكتب Power Options (خيارات الطاقة) واضغط على المفتاح <Enter>.
4. ضمن إطار خيارات الطاقة (Power Options)، انقر فوق **Dell Battery Meter** (مقياس بطارية Dell) لفتح إطار **Battery Settings** (إعدادات البطارية).
5. انقر فوق **Turn off Battery Charging** (إيقاف شحن البطارية) ثم انقر فوق **OK** (موافق).

 ملاحظة: يمكن أيضًا تعطيل شحن البطارية من الأداة المساعدة لإعداد النظام (BIOS).

## مصابيح ومؤشرات الحالة

مصباح بيان حالة البطارية 

حالة ضوء المؤشر	حالة (حالات) الكمبيوتر	حالة شحن البطارية
مهايئ التيار المتردد	تشغيل/وضع الاستعداد/إيقاف تشغيل/إسبات	قيد الشحن
مطفأ	تشغيل/وضع الاستعداد/إيقاف تشغيل/إسبات	البطارية مشحونة بالكامل
كهرماني ثابت	في وضع التشغيل/وضع الاستعداد	البطارية منخفضة (= > 10%)
مطفأ	تشغيل/وضع الاستعداد/إيقاف تشغيل/إسبات	ليست قيد الشحن

 ملاحظة: يتم شحن البطارية عند تشغيل الكمبيوتر باستخدام مهائئ التيار المتردد.

 ملاحظة: إذا كان جهاز الكمبيوتر في وضع الاستعداد أو الإسبات، فاضغط مع الاستمرار على زر الطاقة لمدة ثانية لاستئناف الوضع الطبيعي للكمبيوتر من جديد.



1 **مصباح مؤشر الطاقة** — للإشارة إلى حالات الطاقة. لمزيد من المعلومات حول مصباح مؤشر الطاقة، راجع "مصابيح ومؤشرات بيان الحالة" في الصفحة 32.



2 **مصباح نشاط محرك الأقراص الثابتة** — يضيء عند قيام الكمبيوتر بقراءة البيانات أو كتابتها. يشير الضوء الأبيض الثابت إلى نشاط محرك الأقراص الثابتة.  
تنبيه: لتجنب فقد البيانات، لا تقم أبداً بإيقاف تشغيل الكمبيوتر أثناء وميض مصباح نشاط محرك الأقراص الثابتة.



3 **مصباح بيان حالة البطارية** — لتوضيح حالة شحن البطارية. لمزيد من المعلومات حول مصباح بيان حالة البطارية، راجع "مصابيح ومؤشرات بيان الحالة" في الصفحة 32.  
ملاحظة: يتم شحن البطارية عند تشغيل الكمبيوتر باستخدام مهايئ التيار المتردد.



4 **مصباح حالة الاتصال اللاسلكي** — يضيء عند تمكين الاتصال اللاسلكي. يشير الضوء الأبيض الثابت إلى تمكين ميزة الاتصال اللاسلكي.  
ملاحظة: لتمكين أو تعطيل ميزة الاتصال اللاسلكي، راجع "تمكين أو تعطيل الاتصال اللاسلكي (اختياري)" في الصفحة 14.



## مميزات الجانب الأمامي



---

1  موصل الشبكة — لتوصيل الكمبيوتر لديك بشبكة أو جهاز ذي نطاق ترددي عريض إذا كنت تستخدم شبكة سلكية.

---

2  موصل USB 3.0 — لإتاحة إمكانية النقل السريع للبيانات بين الكمبيوتر وأجهزة USB.

---

3 فتحة كابل الأمان — لتوصيل أحد كابلات الأمان المتوفرة في الأسواق بجهاز الكمبيوتر.  
ملاحظة: قبل شراء كابل أمان، تأكد أنه يناسب فتحة كابل الأمان في الكمبيوتر الذي بحوزتك.

---

4  موصل مهايئ التيار المتردد — للتوصيل بمهايئ التيار المتردد لإمداد الكمبيوتر بالطاقة وشحن البطارية.

---

## مميزات الجانب الخلفي



**5** **SD·MMC·MS** قارئ بطاقات وسائط يمكنه قراءة 8 أنواع بطاقات في فتحة واحدة — لتوفير طريقة سريعة وسهلة لعرض الصور الفوتوغرافية الرقمية وملفات الموسيقى ومقاطع الفيديو والمستندات المخزنة على بطاقات الذاكرة ومشاركتها. ولمعرفة بطاقات الذاكرة المدعومة، راجع "المواصفات" في الصفحة 86.

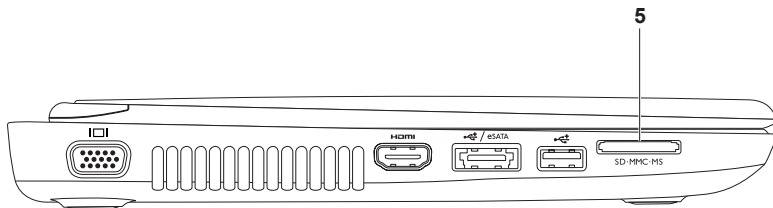

**ملاحظة:** يتم شحن جهاز الكمبيوتر الذي بحوزتك مزودًا ببطاقة بلاستيكية فارغة تم تركيبها في فتحة بطاقات الوسائط. وتعمل البطاقات الفارغة على حماية الفتحات غير المستخدمة من الأتربة والجسيمات الأخرى. ولذا احتفظ بالبطاقة الفارغة لاستخدامها عندما لا تكون هناك بطاقة وسائط تم تركيبها في الفتحة؛ وقد لا تتناسب البطاقات الفارغة الخاصة بأجهزة كمبيوتر أخرى مع الكمبيوتر الذي بحوزتك.

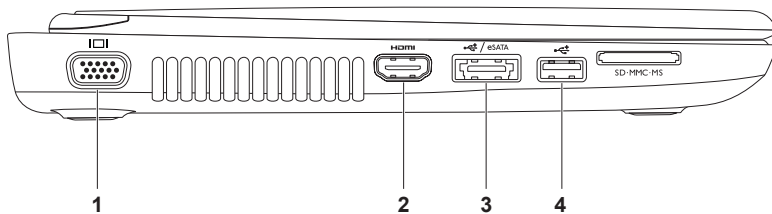

- 1  موصل VGA — للتوصيل بشاشة أو جهاز عرض.
- 2  موصل HDMI — للتوصيل بالتلفاز لكل من أنظمة الصوت 5.1 وإشارات الفيديو.  
ملاحظة: عند استخدامه مع إحدى الشاشات، تتم قراءة إشارة الفيديو فقط.
- 3  موصل eSATA/USB مُجمع مع موصل USB PowerShare — للتوصيل بأجهزة التخزين المتوافقة مع موصل eSATA (مثل محركات الأقراص الثابتة الخارجية أو محركات الأقراص الضوئية) أو أجهزة USB (مثل الماوس أو لوحة المفاتيح أو الطابعة أو محرك أقراص خارجي أو مشغل MP3). وتتيح لك ميزة موصل USB PowerShare إمكانية شحن أجهزة USB عندما يكون الكمبيوتر في وضع التشغيل/إيقاف التشغيل أو في حالة السكون.  
ملاحظة: قد لا يتم شحن أجهزة USB معينة عندما يكون الكمبيوتر في وضع إيقاف التشغيل أو في حالة السكون. وفي مثل هذه الحالات، قم بتشغيل الكمبيوتر لتتمكن من شحن الجهاز.  
ملاحظة: إذا قمت بإيقاف تشغيل الكمبيوتر أثناء شحن جهاز USB، يتوقف الجهاز عن الشحن. ولمواصلة الشحن، عليك بفصل جهاز USB عن الكمبيوتر وتوصيله مرة أخرى.  
ملاحظة: يتم إيقاف تشغيل ميزة موصل USB PowerShare تلقائيًا عندما يكون العمر الافتراضي الإجمالي المتبقي للبطارية هو 10 % فقط.
- 4  موصل USB 2.0 — للتوصيل بأجهزة USB، مثل الماوس أو لوحة المفاتيح أو الطابعة أو محرك أقراص خارجي، أو مشغل MP3.

## مميزات الجانب الأيسر



- 1 محرك الأقراص الضوئية — لتشغيل أو تسجيل الأقراص المضغوطة وأقراص DVD وأقراص Blu-ray (اختيارية). لمزيد من المعلومات، راجع "استخدام محرك الأقراص الضوئية" في الصفحة 42.
- 2 مصباح محرك الأقراص الضوئية — يومض عند الضغط على زر إخراج محرك الأقراص الضوئية أو عند إدخال قرص يكون قيد القراءة.
- 3 زر إخراج محرك الأقراص الضوئية — اضغط لفتح درج محرك الأقراص الضوئية.
- 4 فتحة الإخراج في حالة الطوارئ — استخدمها لفتح درج محرك الأقراص الضوئية عند تعذر فتحه بالضغط على زر الإخراج. لمزيد من المعلومات، راجع "استخدام فتحة الإخراج في حالة الطوارئ" في الصفحة 42.
- 5  موصل خرج الصوت/سماعة الرأس — للتوصيل بزوج واحد من سماعات الرأس أو إرسال الصوت إلى مكبر صوت أو نظام صوت قيد التشغيل.
- 6  دخل صوت/موصل ميكروفون — للتوصيل بميكروفون أو إدخال الإشارة لاستخدامها مع البرامج الصوتية.
- 7  موصل USB 3.0 — لإتاحة إمكانية النقل السريع للبيانات بين الكمبيوتر وأجهزة USB.



# استخدام الكمبيوتر المحمول طراز Inspiron

يوفر هذا القسم معلومات عن الميزات المتوفرة في كمبيوتر Inspiron المحمول الذي بحوزتك.

## ميزات الجانب الأيمن

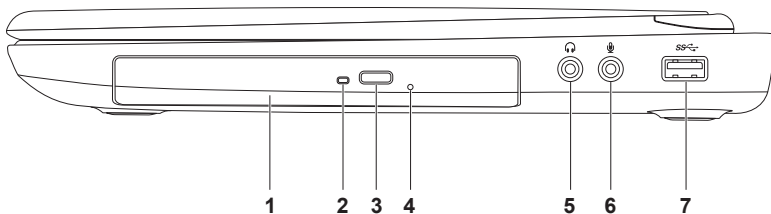



لإعداد الاتصال بالإنترنت:

1. احفظ أية ملفات مفتوحة ثم أغلقها، وقم بإنهاء أية برامج مفتوحة.

2. انقر فوق **Start** (ابدأ)  ← **Control Panel** (لوحة التحكم).

3. في مربع البحث، اكتب network ثم انقر فوق **Network and Sharing Center** (مركز الشبكة والمشاركة) ← **Set up a new connection or network** (إعداد اتصال أو شبكة جديدة) ← **Connect to the Internet** (الاتصال بالإنترنت).

وهنا يظهر إطار **Connect to the Internet** (الاتصال بالإنترنت).

 **ملاحظة:** إذا كنت لا تعرف نوع الاتصال المطلوب تحديده، فانقر فوق **Help me choose** (المساعدة في الاختيار) أو اتصل بمزود خدمة الإنترنت (ISP) الذي تتعامل معه.

4. اتبع الإرشادات التي تظهر على الشاشة واستخدم معلومات الإعداد التي قام مزود خدمة الإنترنت (ISP) بتوفيرها لاستكمال الإعداد.

## إعداد الاتصال بالإنترنت

يختلف مزود خدمة الإنترنت (ISP) والعروض التي يوفرها باختلاف الدولة. اتصل بمزود خدمة الإنترنت (ISP) الذي تتعامل معه لمعرفة العروض المتوفرة في دولتك.

إذا لم تتمكن من الاتصال بالإنترنت بينما كنت تتجسج في الاتصال به في السابق، فيحتمل انتهاء خدمة مزود خدمة الإنترنت (ISP). اتصل بمزود خدمة الإنترنت (ISP) لتتحقق من حالة الخدمة، أو حاول الاتصال بالإنترنت مرة أخرى لاحقاً.

قم بتحضير المعلومات الخاصة بمزود خدمة الإنترنت (ISP) الذي تتعامل معه. وإذا لم يكن لديك مزود خدمة إنترنت، فيمكن لمعالج **Connect to the Internet** (الاتصال بالإنترنت) مساعدتك في الحصول على أحد مزودي الخدمة.

## إعداد اتصال لاسلكي

 **ملاحظة:** لإعداد جهاز التوجيه اللاسلكي، راجع المستندات المرفقة معه.

قبل أن تتمكن من استخدام اتصال الإنترنت اللاسلكي، يتعين عليك الاتصال بجهاز التوجيه اللاسلكي لديك.

لإعداد الاتصال بجهاز توجيه لاسلكي:

1. تأكد من تمكين ميزة الاتصال اللاسلكي على جهاز الكمبيوتر الذي بحوزتك (راجع "تمكين أو تعطيل الاتصال اللاسلكي (اختياري)" في الصفحة 14).
2. احفظ أية ملفات مفتوحة ثم أغلقها، وقم بإنهاء أية برامج مفتوحة.
3. انقر فوق **Start** (ابدأ)  ← **Control Panel** (لوحة التحكم).
4. في مربع البحث، اكتب **network** (شبكة)، ثم انقر فوق **Network and Sharing Center** (مركز الشبكة والمشاركة) → **Connect to a network** (الاتصال بشبكة).
5. اتبع الإرشادات التي تظهر على الشاشة لاستكمال الإعداد.

## الاتصال بالإنترنت (اختياري)

للاتصال بالإنترنت، تحتاج إلى استخدام مودم خارجي أو اتصال شبكة ومزود خدمة إنترنت (ISP).

إذا لم يكن مودم USB الخارجي أو مهائئ الشبكة المحلية اللاسلكية (WLAN) جزءاً من طلب الشراء الأصلي الذي تقدمت به، فيمكنك شراؤه من على موقع الويب [dell.com](http://dell.com).

## إعداد اتصال سلكي

• إذا كنت تستخدم اتصالاً هاتفيًا، فقم بتوصيل خط هاتفك بمودم USB الخارجي الاختياري وبموصل الهاتف الموجود على الحائط قبل إعداد اتصالاتك بالإنترنت.

• إذا كنت تستخدم اتصال DSL أو اتصال مودم الكابل/ القمر الصناعي، فاتصل بمزود خدمة الإنترنت (ISP) أو موفر خدمة الهاتف المحمول الذي تتعامل معه للحصول على إرشادات الإعداد.

لإتمام عملية إعداد الاتصال السلكي بالإنترنت، اتبع الإرشادات الواردة في القسم "إعداد الاتصال بالإنترنت" في الصفحة 19.

لتمكين الشاشة اللاسلكية:

1. انقر فوق رمز شاشة Intel اللاسلكية  على سطح المكتب. يظهر إطار شاشة Intel اللاسلكية.

2. حدد **Connect to Existing Adapter (الاتصال بالمهايئ الحالي)**.

 **ملاحظة:** يمكنك تنزيل وتثبيت أحدث برنامج تشغيل لبرنامج "Intel Wireless Display Connection Manager" المتوفر على العنوان [support.dell.com](http://support.dell.com).

 **ملاحظة:** لمزيد من المعلومات حول الشاشة اللاسلكية، راجع مستندات مهايئ الشاشة اللاسلكية.

## إعدادات شاشة لاسلكية (اختيارية)

**ملاحظة:** قد لا تكون ميزة الشاشة اللاسلكية مدعومة في جميع أجهزة الكمبيوتر. وللحصول على معلومات حول متطلبات الأجهزة والبرامج اللازمة لإعداد الشاشة اللاسلكية، راجع [www.intel.com](http://www.intel.com).

تتيح لك ميزة شاشة Intel اللاسلكية إمكانية مشاركة الكمبيوتر الذي بحوزتك مع أي جهاز تلفاز دون استخدام أي كابلات. ويجب عليك توصيل أي مهائى شاشة لاسلكية بجهاز التلفاز لديك قبل إعداد الشاشة اللاسلكية.

**ملاحظة:** لا يتم شحن مهائى الشاشة اللاسلكية مع الكمبيوتر الذي بحوزتك ويتعين شراؤه على نحو منفصل.

إذا كان الكمبيوتر الذي بحوزتك يدعم ميزة الشاشة اللاسلكية، فسيظهر رمز شاشة Intel اللاسلكية  على سطح مكتب Windows.

1. قم بتشغيل الكمبيوتر.
2. اضغط على المفتاح <Fn> وكذلك المفتاح <A> < الموجود بصف مفاتيح الوظائف على لوحة المفاتيح لتمكين ميزة الاتصال اللاسلكي.
3. قم بتوصيل مهائى الشاشة اللاسلكية بالتلفاز.
4. قم بتشغيل التلفاز.
5. حدد مصدر الفيديو المناسب للتلفاز لديك، مثل موصل HDMI1 أو HDMI2 أو S-Video.
6. انقر فوق رمز شاشة Intel اللاسلكية  على سطح المكتب.
7. حدد **Scan for available displays** (بحث عن الشاشات المتاحة).
8. حدد مهائى الشاشة اللاسلكية المستخدم من قائمة **Detected wireless displays** (الشاشات اللاسلكية المكتشفة).
9. أدخل رمز الأمان الذي يظهر على التلفاز.

لتمكين أو تعطيل ميزة الاتصال اللاسلكي:

1. تأكد أن الكمبيوتر في وضع التشغيل.
2. اضغط على المفتاح <Fn> وكذلك المفتاح <A> الموجود بصف مفاتيح الوظائف على لوحة المفاتيح. تظهر الحالة الحالية للاتصالات اللاسلكية على الشاشة.

تم تمكين الاتصال اللاسلكي



تم تعطيل الاتصال اللاسلكي



3. اضغط على المفتاح <Fn> وكذلك المفتاح <A> مرة أخرى للتبديل بين حالات تمكين أو تعطيل الاتصال اللاسلكي.
- ملاحظة:** يتيح لك مفتاح الاتصال اللاسلكي إمكانية إيقاف التشغيل السريع للاتصالات اللاسلكية (عبر Wi-Fi و Bluetooth)، كما يحدث عند مطالبتك بتعطيل جميع الاتصالات اللاسلكية أثناء رحلات الطيران.



## تمكين أو تعطيل ميزة الاتصال اللاسلكي (اختيارية)

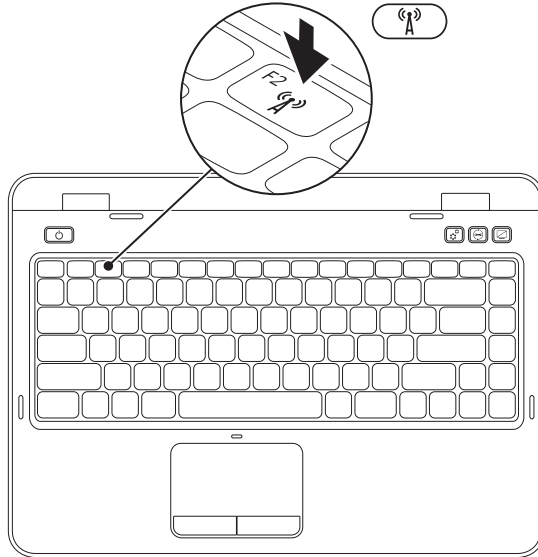

## إعداد الكمبيوتر المحمول Inspiron

1 فتحة بطاقة SIM

2 بطاقة SIM

3 حاوية البطارية

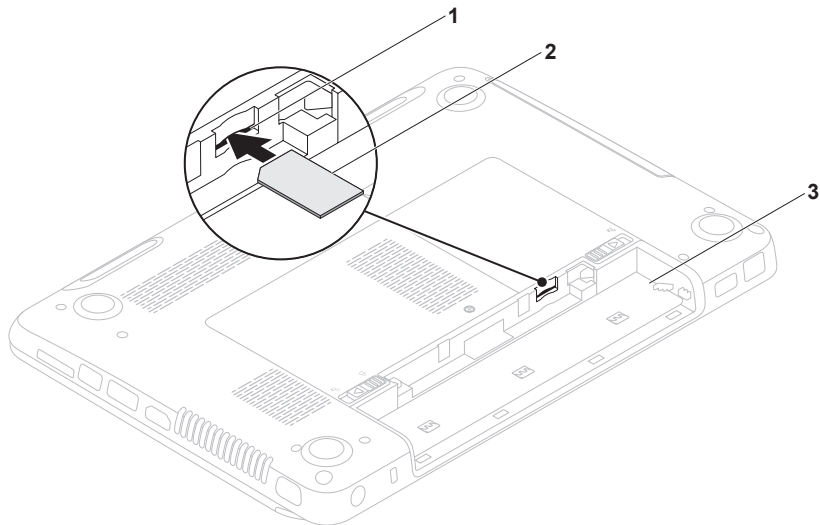

## تركيب بطاقة SIM (اختيارية)

 **ملاحظة:** تتوفر فتحة بطاقة SIM في جهاز الكمبيوتر لديك فقط إذا ما قمت بطلب شراء بطاقة شبكة لاسلكية واسعة النطاق (WWAN) وقت الشراء.

 **ملاحظة:** لا يلزم تركيب بطاقة SIM إذا كنت تستخدم بطاقة EVDO للوصول إلى الإنترنت. يتيح لك تركيب بطاقة وحدة هوية المشترك (SIM) في الكمبيوتر لديك إمكانية الاتصال بالإنترنت. للوصول للإنترنت، يتعين أن تكون في نطاق شبكة مزود خدمة الهاتف المحمول الذي تتبعه.

لتركيب بطاقة SIM:

1. أوقف تشغيل الكمبيوتر.
  2. قم بإزالة البطارية، (راجع "إزالة البطارية واستبدالها" في الصفحة 50).
  3. أدخل بطاقة SIM في الفتحة المخصصة لها في حاوية البطارية.
  4. استبدل البطارية، (راجع "إزالة البطارية واستبدالها" في الصفحة 50).
  5. قم بتشغيل الكمبيوتر.
- لإزالة بطاقة SIM، قم بالضغط عليها وإخراجها.

لإنشاء وسائط استرداد النظام:

1. تأكد من توصيل مهايئ التيار المتردد (راجع "توصيل مهايئ التيار المتردد" في الصفحة 6).
  2. أدخل القرص أو مفتاح USB في جهاز الكمبيوتر.
  3. انقر فوق **Start** (ابدأ)  ← **All Programs** (كافة البرامج) ← **Dell DataSafe Local Backup** (تطبيق Dell DataSafe Local Backup للنسخ الاحتياطي المحلي للبيانات من Dell).
  4. انقر فوق **Create Recovery Media** (إنشاء وسائط الاسترداد).
  5. اتبع الإرشادات التي تظهر على الشاشة.
-  **ملاحظة:** للحصول على معلومات حول كيفية استرداد نظام التشغيل باستخدام وسائط استرداد النظام، راجع "وسائط استرداد النظام" في الصفحة 71.
-  **ملاحظة:** يُوصى بأن تقوم بإنشاء قرص إعادة تعيين كلمة المرور بمجرد إعداد نظام التشغيل Microsoft Windows. لمزيد من المعلومات، راجع دعم نظام التشغيل Windows 7 على الموقع [support.dell.com/MyNewDell](http://support.dell.com/MyNewDell).

## إنشاء وسائط استرداد النظام (موصى بها)

📌 **ملاحظة:** يُوصى بأن تقوم بإنشاء وسائط استرداد النظام بمجرد إعداد نظام التشغيل Microsoft Windows.

يمكن استخدام وسائط استرداد النظام لاستعادة جهاز الكمبيوتر لديك إلى حالة التشغيل التي كان عليها عندما قمت بشرائه، مع الحفاظ على ملفات البيانات (دون الحاجة إلى قرص *Operating System* (نظام التشغيل)) في نفس الوقت. كما يمكنك استخدام وسائط استرداد النظام في حالة ما إذا تسببت التغييرات التي طرأت على الأجهزة أو البرامج أو برامج التشغيل أو غيرها من إعدادات النظام في ترك جهاز الكمبيوتر في حالة تشغيل غير مرغوب بها.

ستحتاج إلى ما يلي لإنشاء وسائط استرداد النظام:

- تطبيق Dell DataSafe Local Backup للنسخ الاحتياطي المحلي للبيانات

- وحدة USB بسعة تبلغ 8 جيجابايت كحد أدنى أو قرص DVD-R/DVD+R/Blu-ray Disc (اختياري)

📌 **ملاحظة:** لا يدعم تطبيق Dell DataSafe Local Backup للنسخ الاحتياطي المحلي للبيانات الأقراص القابلة لإعادة الكتابة.

## إعداد نظام التشغيل

تتم تهيئة كمبيوتر Dell الذي بحوزتك مسبقاً بنظام التشغيل الذي حددته وقت الشراء.

### إعداد Microsoft Windows

لإعداد Microsoft Windows للمرة الأولى، اتبع الإرشادات التي تظهر على الشاشة. وهذه الإرشادات إلزامية وقد تستغرق بعض الوقت لإكمالها. ستتفكك شاشات إعداد نظام التشغيل Windows عبر العديد من الإجراءات التي تتضمن قبول اتفاقيات الترخيص وإعداد التقضيات وإعداد الاتصال بالإنترنت.

تنبيه: تجنب مقاطعة عملية إعداد نظام التشغيل. فقد يتسبب ذلك في جعل الكمبيوتر لديك غير قابل للاستخدام، ومن ثم ستضطر إلى إعادة تثبيت نظام التشغيل. 

ملاحظة: للحصول على الأداء الأمثل من الكمبيوتر الذي بحوزتك، يوصى بتنزيل أحدث أنظمة الإدخال والإخراج الأساسي (BIOS) وبرامج التشغيل الخاصة بالكمبيوتر الذي بحوزتك وتثبيتها عليه، والمتوفرة على موقع الويب [support.dell.com](http://support.dell.com).

ملاحظة: لمزيد من المعلومات حول نظام التشغيل ومزاياه، انتقل إلى موقع الويب [support.dell.com/MyNewDell](http://support.dell.com/MyNewDell). 

### إعداد نظام التشغيل Ubuntu

لإعداد نظام التشغيل Ubuntu للمرة الأولى، اتبع الإرشادات التي تظهر على الشاشة. راجع وثائق نظام التشغيل Ubuntu للحصول على مزيد من المعلومات الخاصة بنظام التشغيل هذا.

## اضغط على زر الطاقة

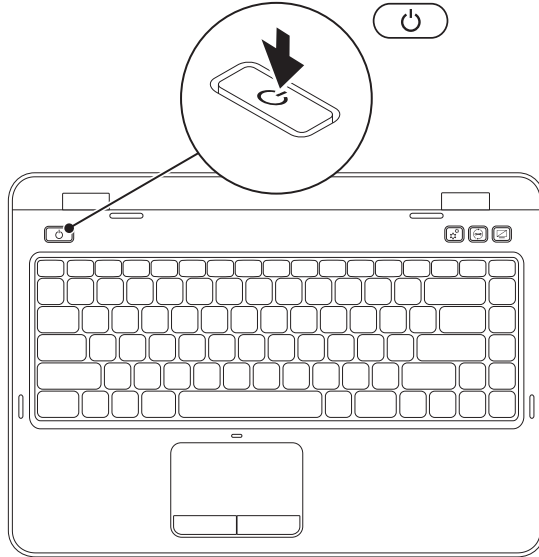

## توصيل كابل الشبكة (اختياري)

لاستخدام اتصال شبكة سلكية، قم بتوصيل كابل الشبكة.

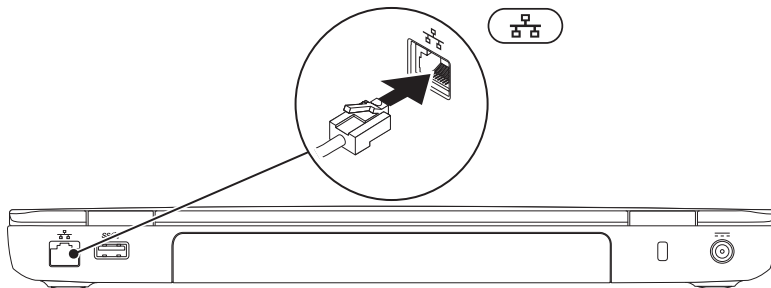



## توصيل مهايئ التيار المتردد

قم بتوصيل مهايئ التيار المتردد بالكمبيوتر، ثم قم بتوصيله بمأخذ تيار كهربائي أو جهاز واقٍ من شدة التيار.

**تحذير:** يصلح مهايئ التيار المتردد للعمل مع مأخذ التيار الكهربائي في مختلف أنحاء العالم. ورغم ذلك، تختلف موصلات الطاقة ومشاركات الطاقة من بلد لآخر. كما أن استخدام كابل غير متوافق أو توصيل الكابل بشكل غير سليم في مشترك الطاقة أو مأخذ التيار الكهربائي قد يؤدي إلى اندلاع حريق أو تلف دائم في الكمبيوتر. 

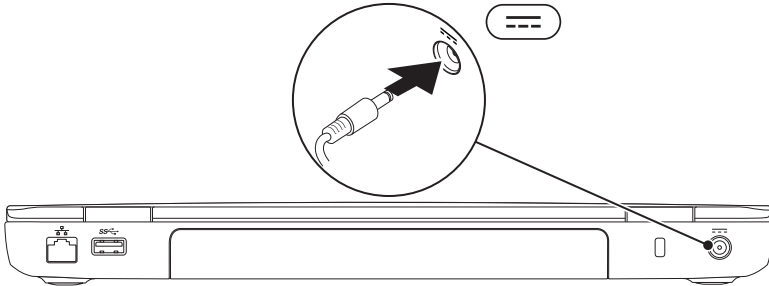

## إعداد الكمبيوتر المحمول طراز Inspiron

**⚠ تحذير:** تجنب سد فتحات التهوية أو دفع الأجسام داخلها أو ترك الأتربة تتراكم بها. وتجنب وضع كمبيوتر Dell الذي بحوزتك أثناء تشغيله في بيئة يكون تدفق الهواء بها منخفضاً، مثل الحقائب المغلقة أو على أسطح نسيجية، مثل السجاجيد أو البطاطين. وذلك لأن إعاقَة تدفق الهواء قد يؤدي إلى إتلاف الكمبيوتر أو تدهور أدائه أو نشوب حريق. يقوم الكمبيوتر بتشغيل المروحة عندما ترتفع درجة حرارته. ويعتبر الصوت الصادر عن المروحة أمراً طبيعياً ولا يشير إلى وجود مشكلة في المروحة أو الكمبيوتر.

**⚠ تنبيه:** إن وضع الأشياء الثقيلة أو الحادة على الكمبيوتر أو تكديسها فوقه قد يتسبب في إلحاق تلف دائم بالكمبيوتر.

يقدم هذا القسم معلومات حول كيفية إعداد الكمبيوتر المحمول الذي بحوزتك طراز Inspiron من Dell.

### قبل إعداد الكمبيوتر

عند تعيين موضع للكمبيوتر، تأكد من إتاحة إمكانية الوصول بسهولة إلى مصدر طاقة وتوفير تهوية كافية وسطح مستوٍ لوضع الكمبيوتر عليه.

إذ قد تتسبب إعاقَة تدفق الهواء حول الكمبيوتر المحمول في جعله عرضة للسخونة الزائدة. ولتجنب السخونة الزائدة، تأكد من ترك مسافة لا تقل عن 10.2 سم (4 بوصة) من الجانب الخلفي للكمبيوتر و 5.1 سم (2 بوصة) على الأقل من كافة الجوانب الأخرى. ويمنع منعاً باتاً وضع جهاز الكمبيوتر في مكان مغلق، كخزانة أو درج عندما يكون قيد التشغيل.



<b>74</b> .....	<b>الوصول إلى التعليمات</b>	<b>56</b> .....	<b>حل المشكلات</b>
75 .....	الدعم الفني وخدمة العملاء	56 .....	رموز إشارات التنبيه الصوتية
75 .....	DellConnect	57 .....	مشكلات الشبكة
76 .....	الخدمات المتوفرة عبر الإنترنت	57 .....	مشكلات الطاقة
77 .....	خدمة حالة الطلب التفائنية	59 .....	مشاكل الذاكرة
77 .....	معلومات المنتج	59 .....	مشكلات البرامج وعدم الاستجابة
	إرجاع العناصر لإصلاحها بموجب الضمان أو رد	<b>62</b> .....	<b>استخدام أدوات الدعم</b>
78 .....	ثمنها	62 .....	مركز الدعم الخاص بشركة Dell
80 .....	قبل الاتصال	63 .....	موقع My Dell Downloads
82 .....	الاتصال بشركة Dell	64 .....	أداة استكشاف مشكلات الأجهزة وحلها
<b>84</b> .....	<b>العثور على مزيد من المعلومات والموارد</b>	64 .....	أداة Dell Diagnostics للتشخيصات
<b>86</b> .....	<b>المواصفات</b>	<b>66</b> .....	<b>استعادة نظام التشغيل</b>
<b>94</b> .....	<b>ملحق</b>	67 .....	استعادة النظام
	معلومات عن NOM، أو المعيار المكسيكي الرسمي		تطبيق Dell DataSafe Local Backup للنسخ
94 .....	(في المكسيك فقط)	68 .....	الاحتياطي المحلي للبيانات
<b>95</b> .....	<b>الفهرس</b>	71 .....	وسائط استرداد النظام
		72 .....	استعادة النسخ الأصلية للبيانات من Dell

# المحتويات

30	مميزات الجانب الأمامي
32	مصابيح ومؤشرات الحالة
33	تعطيل شحن البطارية
34	قاعدة الكمبيوتر وميزات لوحة المفاتيح
38	إشارات لوحة اللمس
40	مفاتيح التحكم في الوسائط المتعددة
42	استخدام محرك الأقراص الضوئية
44	مميزات الشاشة
46	إزالة الغطاء العلوي (اختياري) وإعادة تركيبه
50	إزالة البطارية وإعادة تركيبها
52	مميزات البرامج
	خدمة DataSafe للنسخ الاحتياطي للبيانات عبر الإنترنت من Dell
53	برنامج Stage من Dell
54	

5	إعداد الكمبيوتر المحمول طراز Inspiron
5	قبل إعداد الكمبيوتر
6	توصيل مهائئ التيار المتردد
7	توصيل كابل الشبكة (اختياري)
8	اضغط على زر الطاقة
9	إعداد نظام التشغيل
10	إنشاء وسائط استرداد النظام (موصى بها)
12	تركيب بطاقة SIM (اختياري)
14	تمكين أو تعطيل ميزة الاتصال اللاسلكي (اختياري)
16	إعداد شاشة لاسلكية (اختياري)
18	الاتصال بالإنترنت (اختياري)
22	استخدام الكمبيوتر المحمول طراز Inspiron
22	مميزات الجانب الأيمن
24	مميزات الجانب الأيسر
28	مميزات الجانب الخلفي

## الملاحظات والتنبيهات والتحذيرات

-  **ملاحظة:** تشير كلمة "ملاحظة" إلى معلومات مهمة تساعدك على الاستفادة من الكمبيوتر الذي بحوزتك بشكل أفضل.
-  **تنبيه:** تشير كلمة "تنبيه" إلى احتمال تلف المكونات المادية أو فقدان البيانات، كما تخبرك بكيفية تجنب المشكلة التي تواجهها.
-  **تحذير:** تشير كلمة "تحذير" إلى احتمال حدوث تلف بالممتلكات أو إصابة شخصية أو الوفاة.

في حالة شرائك لأحد أجهزة كمبيوتر Dell من الفئة n، فلا تنطبق أية إشارات واردة في هذا المستند إلى نظام التشغيل Microsoft Windows. يتضمن هذا العنصر تقنية حماية حقوق النشر التي تخضع لحماية براءات الاختراع الأمريكية وحقوق الملكية الفكرية الأخرى المملوكة لشركة Rovi Corporation. ويحظر إجراء الهندسة العكسية أو التفكير.

المعلومات الواردة في هذا المستند عرضة للتغيير دون إشعار.

حقوق النشر © لعام 2010-2012 محفوظة لشركة Dell Inc. جميع الحقوق محفوظة.

يُحظر تمامًا نسخ هذه المواد بأية طريقة كانت دون الحصول على إذن كتابي من شركة Dell Inc.

العلامات التجارية المستخدمة في هذا النص: تُعد Dell™ وشعار Dell و Inspiron™ و DellConnect™ علامات تجارية لشركة Dell Inc. كما تُعد Intel® و Pentium® و Core™ إما علامتين تجاريتين مسجلتين أو علامتين تجاريتين لشركة Intel Corporation في الولايات المتحدة والدول الأخرى. وتُعد AMD® و Radeon™ إما علامتين تجاريتين أو علامتين تجاريتين مسجلتين لشركة Advanced Micro Devices, Inc. كما تُعد Microsoft® و Windows® وشعار زر البدء في نظام التشغيل Windows® إما علامات تجارية أو علامات تجارية مسجلة لشركة Microsoft Corporation في الولايات المتحدة و/أو الدول الأخرى. أما Bluetooth® فهي علامة تجارية مسجلة مملوكة لشركة Inc. Bluetooth SIG, Inc. وتستخدمها Dell بموجب ترخيص. كذلك تُعد Blu-ray Disc™ علامة تجارية لشركة Blu-ray Disc Association.

قد يتم استخدام علامات تجارية وأسماء تجارية أخرى في هذا المستند للإشارة إلى الكيانات المالكة لهذه العلامات والأسماء التجارية أو إلى منتجاتها. وتُخلى شركة Dell Inc. مسؤوليتها عن أية مصلحة خاصة في العلامات والأسماء التجارية بخلاف تلك الخاصة بها.

# INSPIRON™

دليل الإعداد

النوع التنظيمي: P20G001

الطراز التنظيمي: P20G



# INSPIRON™

دليل الإعداد

